



# EGRITECH

**НАПІВПРИЧІП-САМОСКИД  
ТРАКТОРНИЙ  
НІСТ-24**

**ПАСПОРТ  
НІСТ24-00-00-00ПС**

## ЗМІСТ

	Арк.
1 Вступ	3
2 Загальний опис і технічна характеристика	5
2.1 Призначення та сфера використання	5
2.2 Короткі відомості про будову	5
2.3 Порядок роботи	8
2.4 Технічна характеристика	10
3 Комплект постачання	12
4 Вимоги безпеки	12
5 Органи управління і прилади	14
6 До складання, налагодження і обкатка напівпричепа на місці використання	15
7 Правила експлуатації і регулювання	17
8 Технічне обслуговування	18
9 Правила зберігання напівпричепа	22
10 Транспортування	25
11 Свідоцтво про приймання	26
12 Гарантійні зобов'язання і порядок пред'явлення рекамацій	27
13 Зміст маркування виробу	28
14 Відомості про рекамації	29
15 Відомості про зберігання	30
16 Відомості про консервацію і розконсервацію виробу при експлуатуванні	31
17 Відомості про переміщення і закріплення виробу при експлуатації	32
18 Облік напрацювання	35
19 Облік несправностей при експлуатації	37
20 Особливі зауваження по експлуатації виробу і аварійним випадкам	38
21 Облік технічного обслуговування	39
22 Дані про зміну конструкції виробу і його складових частин, проведених в процесі експлуатації і ремонту	40
23 Дані про ремонт виробу	41
Додаток 1 Відгук про роботу	42
Додаток 2 Можливі несправності і методи їх усунення	44
Додаток 3 Заправні ємності	45
Додаток 4 Таблиця насипної щільності вантажів	46
Додаток 5 Ілюстрації	48

## 1 ВСТУП

1.1 Паспорт, об'єднаний з технічним описом і настановою щодо експлуатування, призначений для вивчення будови, правил експлуатації, технічного обслуговування, транспортування і зберігання напівпричепи-самоскида тракторного НПСТ-24 (далі напівпричіп або виріб).

1.2 Перед початком експлуатації напівпричепи уважно прочитайте даний паспорт і дотримуйтесь всіх правил з техніки безпеки. Дотримання правил з техніки безпеки забезпечує безпечне обслуговування виробу, а також збереження техніки та безаварійну роботу. Напівпричіп сконструйовано та виконано у відповідності з вимогами діючих стандартів і нормативно-правових документів.

1.3 Напівпричіп належить до великогабаритних транспортних засобів тому при його транспортуванні по дорогам загального користування необхідно керуватися вимогами, викладеними в Постанові Кабінету Міністрів України від 18.01.2001 р. за № 30 «Про проїзд великогабаритних та великовагових транспортних засобів автомобільними дорогами, вулицями та залізничними переїздами».

1.4 При вивченні і експлуатації виробу потрібно додатково керуватися настановами щодо експлуатування і паспортами на окремі комплектуючі вироби, встановлені на напівпричепі.

1.5 У зв'язку з постійним вдосконаленням конструкції виробу, для підвищення надійності та покращення умов експлуатації, в конструкцію можуть бути внесені незначні зміни, які не відображені в даному паспорті.

**1.6 Виробник гарантує безпечну експлуатацію напівпричепи при дотриманні вимог даного паспорту.**

1.7 Якщо інформація, викладена в даному паспорті, викликає які-небудь запитання, звертайтеся за допомогою до продавця або виробника напівпричепи.

### **АДРЕСА ВИРОБНИКА:**

*ТОВ «ПК «ПОЖМАШИНА»  
17583, вул. Миру, 100А, смт. Ладан,  
Прилуцький район,  
Чернігівська обл., Україна*

### **КОНТАКТНІ ТЕЛЕФОНИ:**

Тел. +38 (04637) 77678; 77193  
Факс +38 (04637) 77141; 77671

### **ЕЛЕКТРОННА ПОШТА:**

Е-mail: [tovpkpm@gmail.com](mailto:tovpkpm@gmail.com)

### **СЕРВІСНА СЛУЖБА:**

Тел. +38 (04637) 77248  
Е-mail: [service.pkpm@meta.ua](mailto:service.pkpm@meta.ua)

## **СИМВОЛИ, ЯКІ ВИКОРИСТАНІ В ПАСПОРТІ**

Інформація про небезпеку та її опис, а також заходи щодо запобігання, правила та рекомендації з техніки безпеки позначені в тексті паспорту піктограмою:



### **ТА СЛОВОМ "НЕБЕЗПЕКА".**

Недотримання вимог паспорту може бути небезпечним для Вас, сторонніх людей і оточення.

Особливо важлива інформація і вказівки, виконання яких є обов'язковим, позначені в тексті паспорту піктограмою:



### **ТА СЛОВОМ "УВАГА".**

Невиконання рекомендацій, викладених в паспорті, може призвести до пошкодження виробу в наслідок неналежного або неправильного експлуатування, обслуговування або регулювання.

Для того, щоби звернути увагу споживача на необхідність проведення періодичного технічного огляду, відповідні місця в тексті виділені піктограмою:

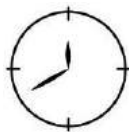

Додаткові рекомендації, викладені в паспорті, містять інформацію, яка може Вам знадобитись при обслуговуванні виробу, та позначені піктограмою:



### **ТА СЛОВОМ "ВКАЗІВКА".**



## **2 ЗАГАЛЬНИЙ ОПИС І ТЕХНІЧНА ХАРАКТЕРИСТИКА**

### **2.1 Призначення та сфера використання**

2.1.1 Напівпричіп-самоскид тракторний НПСТ-24 являє собою двовісний агрегат на ресорах типу тандем, з кузовом форма якого близька до прямокутної, закритий зверху тентом. Від передньої до задньої частини кузов розширюється, для кращого сповзання насипних речовин при вивантаженні. Нижні частини бокових бортів «скошені» для уникнення гострих кутів і «залипання» насипних речовин при вивантаженні.

Напівпричіп призначений для перевезення сипких речовин (зерна, мінеральних добрив тощо).

2.1.2 Напівпричіп розрахований на експлуатацію при температурі навколишнього середовища від 238 К (–35 °С) до 313 К (+40 °С).

2.1.3 Напівпричіп можна експлуатувати з колісними тракторами класу тяги 5ТС обладнаними «плаваючим» тягово-зчіпним пристроєм, що забезпечує три ступені свободи, з пальцем фіксування зчіпної петлі діаметром 50 мм або 40 мм, а також, пневматичний або гідравлічний привід гальмівної системи, електровиводи та вільні три пари гідровиводів.

2.1.4 Завантаження напівпричепи може проводитися навантажувачами з ковшем, об'ємом не більше ніж 0,8 м<sup>3</sup>, з висоти не більше ніж 0,75 м від верхньої кромки бортів.

2.1.5 Привід вивантажувального механізму (гідроциліндру) здійснюється від гідросистеми трактора. Управління робочими органами напівпричепи здійснюється з кабіни трактора важелями відповідних гідро-розподільників.

### **2.2 Короткі відомості про будову**

2.2.1 Напівпричіп НПСТ-24 (рисунок 1) складається з шасі – 3, кузова – 5, гідроциліндра піднімання кузова – 4, тенту – 6, інструментального ящика – 1, заднього борту кузова – 7, упорної стійки 2.

Упорна стійка 2 кузова механічного типу, кріпиться до кузова та є страхувальним елементом, який фіксує кузов у піднятому становищі. Використовується стійка при складанні виробу чи проведенні ремонтних робіт.

2.2.2 Шасі призначено для встановлення на нього кузова (рисунок 2). В передній частині дишла встановлена зчіпна петля. Зчіпна петля посилена, з'ємна, з сферичним підшипником під палець діаметром 50 мм або 40 мм. По окремому замовленню може бути встановлена зчіпна петля іншого типу. В задній частині шасі встановлений задній захисний пристрій (ЗЗП).

2.2.2.1 Підвіска типу тандем, двовісна, залежна з листовими ресорами і реактивними штангами і двома осями.

2.2.2.2 Колеса з шинами розміром 560/60 R22.5, 600/55 R 26.5 або 650/55 R26.5. Колеса кріпляться до маточини гайками М22х1,5 в кількості 10 шт. (шестигранник 30 або 32, в залежності від моделі осі). Кожне з чотирьох коліс виробу обладнане гальмами барабанного типу з внутрішніми колодками.

Допустиме навантаження на шину, в залежності від тиску в шині і швидкості, наведені в таблиці 1.

Таблиця 1

№ ч/ч	Шини (розміри)	Допустиме навантаження, кг	Технічно допустима максимальна маса на вісь, кг
1	560/60 R22.5	7630* 6985** 6290***	15260* 13970** 12580***
2	600/55 R26.5	8495* 7775** 7005***	16990* 15550** 14010***
3	650/55 R26.5	9000** 8000***	18000** 16000***

\* Навантаження при швидкості 20 км/год. при тиску в шині 4,0 кгс/см<sup>2</sup>.

\*\* Навантаження при швидкості 30 км/год. при тиску в шині 4,0 кгс/см<sup>2</sup>.

\*\*\* Навантаження при швидкості 40 км/год. при тиску в шині 4,0 кгс/см<sup>2</sup>.

**Примітка.** Тиск в шині і значення навантажень може змінюватись в залежності від виробника шини.

#### 2.2.2.3 Гальма

Напівпричіп може комплектуватися двома типами гальмової системи: пневматичною і гідравлічною.

Виріб обладнаний пневматичним приводом колісних гальм за однопровідною (рисунок 3.1) або двопровідною схемою (рисунок 3.3) або гідравлічним приводом (рисунок 3.5).

Пневматичний привід гальм дає можливість автоматично, одночасно з тягачем приводити в дію колісні гальма бункера, забезпечує аварійне гальмування бункера при відриві від тягача. Крім того пневматичний привід можна використовувати для накачування шин та інших цілей, де використовується енергія стисненого повітря. Гальмування бункера здійснюється наступним чином: при натисканні на гальмівну педаль тягача стиснене повітря із з'єднувальної магістралі бункера через гальмівний кран тягача виходить в атмосферу. Одночасно стиснене повітря із повітряного балону поступає у повітря розподільник і потім по пневмо проводах у гальмівні камери, які за допомогою важеля розводять гальмівні колодки, відбувається гальмування. При розгальмуванні повітря з гальмівних камер через повітря розподільник виходить в атмосферу.

Гідравлічна система гальм (рисунок 3.5) приєднується до гідравлічної системи гальм тягача. Гальмування бункера здійснюється наступним чином: при натисканні на гальмівну педаль тягача стиснена рідина із гідросистеми тягача через з'єднувальну муфту 1 по шлангах 2, 4 приводить в дію гідроциліндри 8 які через важіль 6 і штангу 3 розводять гальмівні колодки, відбувається гальмування. При розгальмуванні пружини 7 зводять гальмівні колодки.

#### 2.2.2.4 Стоянкове гальмо

Привід ручного управління гальмами (рисунок 4) призначений для гальмування напівпричепа на стоянці. Привід ручний механічний встановлений з правої сторони напівпричепа. Основні частини приводу гальм: ручка, привід (механізм ручного гальма), трос, ролики, коромисло, штанга.

#### 2.2.2.5 Система електрообладнання (рисунок 5)

Електросистема живиться від трактора і забезпечує наступні світлові електрифіковані сигнали: габаритні вогні, стоп сигнал, покажчик повороту і освітлення номерного знаку. Крім того, включає в себе передні, бокові і задні світловідбивачі напівпричепа та проблісковий маяк встановлений спереду.

Схему електрообладнання представлено на рисунку 6.



#### **УВАГА!**

**При з'єднанні з тягачем необхідно впевнитись у відповідності бортової напруги тягача і напівпричепа**

#### 2.2.2.6 Рама (рисунок 7)

Рама виготовлена з профільної труби розміром 250x110x10 мм, розміщеної вздовж кузова.

В передній частині рами кріпиться підресорене дишло через ресорне з'єднання за допомогою шкворнів. Кут нахилу дишла встановлюється за допомогою регульовального пальця 6. З правого боку дишла встановлена гідрофікована опора, а в передній частині зчїпна петля.

2.2.2.7 Система гідрообладнання напівпричепа (рисунок 8) складається з гідроциліндра упорного 2 для утримання дишла в піднятому стані, кульового крана 3, гідроциліндра піднімання кузова 4, гідроциліндрів піднімання заднього борту 5, рукавів високого тиску 6 з швидко роз'ємними штуцерами 1 для під'єднання до гідросистеми трактора. На штуцерах управління гідроциліндрами 2 і 5 передбачено калібрувальні отвори діаметром від 1,5 мм до 2 мм.

Подача робочої рідини (оливи) в гідроциліндри проводиться від гідросистеми трактора-тягача.

Управління гідроциліндрами проводиться із кабіни трактора-тягача.

Гідроциліндр піднімання кузова телескопічний і закріплений шарнірно одним кінцем на кузові, а другим - на рамі напівпричепа.

Опорна стійка дишла 2 гідравлічного типу, кріпиться до рами за допомогою болтового з'єднання. Стійка приводиться в дію гідроциліндром 1МС100/63x280 - 4.08 (750). Для від'єднання стійки від гідросистеми трактора передбачено кран управління 3.

Гідросистема напівпричепа сполучається з гідросистемою трактора за допомогою рукавів високого тиску з швидко роз'ємним з'єднанням 1. Схеми гідросистеми напівпричепа зображена на рисунку 8.1.

Для нормальної роботи гідрообладнання необхідно використовувати оливи які вимагаються виробником трактора-тягача, також рекомендується застосовувати спеціальні оливи для гідросистем, з вмістом антипінних, антиемульсійних, зносостійких присадок.



В'язкість оливи потрібно вибирати виходячи із кліматичного району експлуатування напівпричепа. Для дуже холодного клімату рекомендується в'язкість оливи 22 сСт (сантистокса), для холодного – 46 сСт, для помірного – 68 сСт, для жаркого – 100 сСт.

При експлуатуванні і обслуговуванні гідрообладнання слід керуватись наступними вказівками:

- забороняється рух тракторного поїзда з піднятим кузовом;
- не перевантажуйте напівпричіп і слідкуйте за рівномірним розподілом вантажу в кузові;
- слідкуйте за станом ущільнювачів гідроциліндрів;
- постійно змащуйте всі з'єднання і вузли згідно хімотологічної карти мащення;

- слідкуйте за рівнем оливи в бачку тягача, при необхідності доливайте тільки профільтровану оливу. Після перших 200 піднімань кузова замініть оливу в гідросистемі тракторного поїзда. В подальшому заміну оливи проводьте при сезонному обслуговуванні;

- систематично проводьте огляд і підтяжку кріплення всіх різьбових з'єднань гідрообладнання при відсутності тиску в системі.

#### 2.2.2.8 Кузов (рисунок 9).

Зварний кузов являє собою зварну чотирикутну конструкцію, яка внизу переходить в конусоподібну. Кузов зварений з профільної труби, обшитий з середини листом, зміцнений по довжині і по ширині кузова стійками з труби.

В передній частині кузова розташоване оглядове вікно 10, закрите оргсклом, для візуального контролю заповнення кузова, площадка 8 і драбина 9, які призначені для обслуговування тенту під час його складання-розкладання.

В задній частині кузова встановлений задній відкидний борт 6, який кріпиться до каркаса кузова за допомогою осей і гайок з шпінтами. Борт піднімається вгору гідроциліндрами 5 (див. рис. 8). Захват 5 (рис. 9) слугує для запирання і фіксації борта у транспортному положенні.

В нижній частині борта встановлена шиберна засувка 7 для візуального контролю за заповненням та вивантаженням і станом кузова.

Кульова опора кузова 3 і фіксатор 4 призначені для встановлення і кріплення кузова до рами.

2.2.2.9 Для укриття вантажу від негоди передбачено тент (рисунок 10), виготовленого із тентового матеріалу, з направляючими 1 і 3 та з'ємними дугами 2. Один край тенту приклепаний до кузова, а інший – до труби на яку він змотується. Укладка тенту проводиться ззаду, з площадки, механічно за допомогою обертання рукоятки 7. Обмежувачі 5 слугують упорами від скочування тенту на землю. Ремені з натяжними механізмами 8 фіксують тент в розкладеному стані.

## 2.3 Порядок роботи

1 Перевірити відсутність людей та сторонніх предметів в кузові вироба.

- 2 Перед початком роботи необхідно під'єднати напівпричіп до трактора: встановити страхувальні ланцюги, під'єднати пневмо-, гідро-, електричні системи.
- 3 Закрити шиберну засувку борту, контролюючи закриття візуально.
- 4 Завантажити вантаж (добрива чи зерна, тощо) в кузов напівпричепа за допомогою навантажувальних засобів.
- 5 При використанні напівпричепа необхідно дотримуватись вимог даного паспорта, настанови щодо експлуатування осей, а також інших супровідних документів на комплектуючі вироби.
- 6 При підніманні платформи напівпричепа:
- переведіть клавішу перемикача гідросистеми в положення «ПРИЧІП»;
  - переведіть перемикач механізму піднімання і опускання платформи в положення «ПІДНІМАННЯ», регулюйте швидкість піднімання платформи плавною зміною частоти обертання колінчатого вала двигуна;
  - по закінченню піднімання або по досягненню бажаного кута піднімання поставте перемикач в нейтральне положення.
- 7 Для опускання платформи напівпричепа:
- переведіть перемикач механізму піднімання і опускання платформи в положення «ОПУСКАННЯ»;
  - при повному опусканні або при досягненні бажаного кута нахилу платформи поставте перемикач в нейтральне положення;
  - переведіть клавішу перемикача в положення «ТЯГАЧ»;
  - вимкніть гідросистему трактора.
- 8 Для встановлення платформи напівпричепа на відкидний упор нахиліть платформу виставте упор і опустіть платформу на упор. При цьому верхній кінець упора повинен встановитись в гніздо платформи, призначене для упора.



**УВАГА!**

**ЗАБОРОНЯЄТЬСЯ**

**Знаходитись під кузовом при його підніманні чи опусканні та при встановленні кузова на відкидний упор**



**УВАГА!**

**ЗАБОРОНЯЄТЬСЯ**

**встановлювати на відкидний упор платформу з вантажем**



**УВАГА!**

**ЗАБОРОНЯЄТЬСЯ**

**завантажувати виріб вище номінальної вантажопідйомності**

- 9 Після закінчення зміни провести очищення кузова від матеріалу, а особливо, якщо завантажувально-розвантажувальні роботи проводилися з

мінеральними добривами, агресивними матеріалами чи матеріалами здатними до злежування. Провести змащення напівпричепа, при необхідності, згідно схеми (карти мащення – рисунок 13). Невиконання цих вимог скорочує термін використання виробу.

## 2.4 Технічна характеристика

2.4.1 Основні параметри і технічні дані приведені в таблиці 2.  
Таблиця 2

Назва параметру	Значення	
	Базові	Додаткові опції або варіанти
Маса повна, кг, не більше	31 000	
Розподіл повної маси, кг, не більше: - через першу вісь - через другу вісь - через зчипну петлю	14 000 14 000 3 000	
Маса споряджена (з приладдям і запчастинами), кг, не більше ніж	7 000	
Вантажопідйомність, кг, не більше ніж	24 000	
Місткість кузова, м <sup>3</sup>	24	
Габаритні розміри, мм, не більше ніж: - довжина - ширина - висота	8 300 3 100 3 350	
Кількість осей, шт.	2	
Виробник осей	Fuwa або ADR	
Кількість коліс на одній осі, шт.	2	
Допустиме навантаження на колесо, кг	7 200	
Підвіска	типу тандем, двовісна, залежна з листовими ресорами і реактивними штангами	
Виробник підвіски	Fuwa або ADR	
Відстань між осями (номінальна), мм	1 360±2	1 400±2
Колія коліс	2 340±2	
Шини: - тип - розмір  - індекс несучої здатності - категорія швидкості	безкамерні 560/60 R22.5  161	600/55 R26.5 або 650/55 R26.5  165  D
Колеса	дискові 16.00×22.5	дискові 20.00×26.5
Дорожній просвіт, мм, не менше ніж	460	480
Кут заднього звісу, град, не менше ніж	18	19
Дишло	підресорене, регульоване по висоті	
Гальма: - тип - живлення	пневматичні від пневмосистеми тягача	гідравлічні від гідросистеми тягача

Кінець таблиці 2

Назва параметру	Значення	
	Базові	Додаткові опції або варіанти
- робоча гальмова система  - гальмові механізми - стоянкова гальмова система	з однопровідним пневматичним приводом з двопровідним пневматичним приводом барабанні з внутрішніми колодками механічний привід через трос на колеса передньої вісі	з однопровідним гідравлічним приводом
Гідросистема: - привід - максимальний тиск в гідросистемі, МПа (бар), не більше ніж - кількість пар вилок для під'єднання, пари	від гідросистеми трактора-тягача  22 (220)  3	
Гідросистема піднімання кузова: - тип  - кількість, шт. - робочий тиск, МПа (бар), не менше ніж	гідроциліндр телескопічний, односторонній  1 18 (180)	
Гідросистема піднімання заднього борту: - тип - кількість, шт.	гідроциліндр односторонній 2	
Підпора дишла, тип	гідравлічна, регульована по висоті	
Робочий тиск в пневматичній гальмовій системі, МПа (бар), не менше	0,65 (6,5)	
Робочий тиск в гідравлічній гальмовій системі, МПа (бар), не менше	18 (180)	
Швидкість руху дозволена, км/год.	40	
Зчіпна петля	з'ємне кільце з сферичним підшипником або без його під палець умовним діаметром 50 мм або 40 мм	
Тент: - матеріал  - змотування/розмотування  - система підтримки тенту	полімерний, еластичний, водонепроникний ручне, спереду кузова, з площадки, механізмом (помічником), з рукояттю дуги поперек, направляючі	
Драбина	стаціонарна, попереду	

### 3 КОМПЛЕКТ ПОСТАЧАННЯ

Таблиця 3

Познака	Назва	Кількість, шт.
НПСТ24-00-00-00 у відповідних виконаннях	Напівпричіп-самоскид тракторний НПСТ-24	1
	Ящик інструментальний	1
	Колодка противідкатна	2
	Фарба 0,2 л	1
	Ключ балонний 30х32-500 мм з важелем	1 комплект*
	Шприц важільно-плунжерний для мастил	1*
	Знак «Об'їзд перешкоди з лівого боку» діаметром 600 мм	1**
	Знак «Об'їзд перешкоди з правого боку» діаметром 600 мм	1**
	Конус з горизонтальними світло відбивними смугами білого та червоного кольору, розташованими почергово. Висота конуса - 600 мм, ширина смуг - 150 мм	8**
	Ліхтар миготливий червоного кольору або знак аварійної зупинки	1**
	Комплект ланцюгів проти ковзання (в період з 1 жовтня до 1 квітня)	1 комплект**
	Жилет оранжевого кольору із світло відбивними елементами	1**
	Маячок проблісковий оранжевого кольору з автономним живленням	1**
<u>Документація</u>		
НПСТ24-00-00-00ПС	Паспорт	1
	Експлуатаційна документація на комплектуючі вироби	1 комплект
<p>*Постачається як опція по окремому замовленню.</p> <p>**Комплектується споживачем в разі проїзду по дорогах загального користування згідно Постанови Кабінету Міністрів України від 18.01.2001 р. за № 30 «Про проїзд великогабаритних та великовагових транспортних засобів автомобільними дорогами, вулицями та залізничними переїздами».</p> <p><b>Примітка.</b> По узгодженню з замовником відомість комплектації напівпричепа може змінюватися.</p>		

## 4 ВИМОГИ БЕЗПЕКИ

### 4.1 Вимоги безпеки при вантажно-розвантажувальних роботах

1. Не допускати сторонніх осіб в зону вантажних робіт.
2. Вивантажувальні роботи проводити за допомогою підйомних засобів вантажопідйомністю не менше ніж 6,5 т.
3. Проводити стропування кузова напівпричепа в операційно-позначених місцях (рисунок 11).
4. При стропуванні кузова, при його зніманні з рами, впевнитися, що кузов розфіксовано в кульових опорах 3 (рисунок 9).

### 4.2 Вимоги безпеки при експлуатації напівпричепа

4.2.1 До роботи з напівприцепом допускаються особи, які пройшли інструктаж з техніки безпеки та вивчили даний паспорт.

4.2.2 Перед початком роботи:

1. Встановити тиск в шинах в залежності від типу та моделі встановлених шин.
2. Перевірити справність і надійність зчеплення напівпричепа з трактором, надійність з'єднання головок пневмосистеми трактора і напівпричепа, штепсельної вилки електрообладнання на тракторі, справність гальм, електрообладнання і гідросистеми.



#### **УВАГА!**

**Перед початком експлуатування відрегулювати тиск в гідросистемі тягача до 180...200 бар**

3. Завантажувати напівпричіп рівномірно по всій площі платформи.
4. До розвантаження напівпричепа необхідно підходити з особливою обережністю. Розвантажувати напівпричіп тільки на рівних, горизонтальних площадках (з нахилом не більше 4 градусів), при цьому повздовжня вісь трактора і напівпричепа повинні знаходитись в одній площині з відхиленням не більше 10 градусів.



#### **НЕБЕЗПЕКА!**

**В разі появи ознак втрати стійкості, необхідно негайно зупинити розвантажування, щоб запобігти аварії**

5. Маса вантажу що перевозиться не повинна перевищувати значень, вказаних в розділі 2. Довідкові дані по щільності завантажувального вантажу наведені в додатку 4. Центр ваги вантажу повинен знаходитись в середині кузова.
6. При стоянці з нахилом, необхідно встановлювати проти відкатні колодки під колеса напівпричепа.

7. При розвантаженні необхідно слідкувати за сходом вантажу. Нерівномірний (по одній із сторін) схід вантажу може призвести до перекидання тракторного поїзда, особливо при сильному бічному вітрі.

8. Поворот на місці завантаженого напівпричепа з малим радіусом повороту (менше ніж 5,3 м), може призвести до виходу із ладу елементів підвіски, пориву шин, пошкодженню рами.

9. Встановлення різного обладнання і механізмів на виріб та його доопрацювання дозволяється тільки після погодження з підприємством-виробником.

В іншому випадку споживач втрачає право пред'являти рекламації на достроковий вихід з ладу напівпричепа.



### **ЗАБОРОНЯЄТЬСЯ**

- 1. Перевозити на напівпричепі людей.**
- 2. Агрегатувати напівпричіп з трактором, колія якого менша за 1860 мм.**
- 3. Знаходитися самим і не допускати знаходження сторонніх осіб в зоні поряд з напівпричепом в процесі роботи.**
- 4. Встановлювати гідравлічну опорну стійку при завантаженому кузові.**
- 5. Рух тракторного поїзда, якщо тиск в пневмосистемі гальм менше ніж 0,61 МПа (6,1 бар).**
- 6. Рух тракторного поїзда, якщо тиск в гідросистемі гальм менше ніж 18 МПа (180 бар).**
- 7. Рухатись з піднятим кузовом.**
- 8. Прискорювати розвантаження за допомогою ривків тягача.**
- 9. Проводити розвантаження з несправним гідро обладнанням.**
- 10. Проводити завантаження в не повністю опущений кузов.**

### **4.3 Вимоги безпеки при проведенні технічного обслуговування**

4.3.1 При проведенні технічного обслуговування напівпричепа необхідно:

1. Встановити його на рівний горизонтальний майданчик.
2. Загальмувати напівпричіп при допомозі стоянкового гальма.
3. Проводити підйом колеса виробу шляхом установки домкрата під вісь в зазначеному місці. При підйомі лівого колеса під праве колесо встановити з обох сторін противідкатні колодки та навпаки (колодки розміщено на рамі виробу з правої сторони).
4. Встановити під вісь виробу підставки, при виконанні робіт, які зв'язані з підніманням колеса.
5. При розбиранні обода колеса неодмінно необхідно переконатися в тому, що в шині відсутній надмірний тиск повітря.
6. Не знімати агрегати гідросистеми та її трубопроводи, якщо вони знаходяться під тиском.





## **НЕБЕЗПЕКА!**

**Неправильне використання кріпильного устаткування і піднімально-розвантажувальних механізмів може стати причиною серйозної аварії**

## **5 ОРГАНИ УПРАВЛІННЯ І ПРИЛАДИ**

5.1 Управління роботою гідросистеми, пневмосистеми або гідросистеми гальм і приладів електрообладнання напівпричепа здійснюється з кабіни трактора.

5.2 При завантаженні і транспортуванні навантаженого напівпричепа важіль розподільника трактора, сполучений з гідросистемою напівпричепа, повинен бути встановлений в положення «**НЕЙТРАЛЬНЕ**».

5.3 Управління робочими гальмами напівпричепа здійснюється з кабіни трактора натисканням на гальмову педаль через пневмосистему трактора, яка поєднана з пневмосистемою напівпричепа відповідно.

5.4 Для загальмування напівпричепа на стоянці необхідно декілька раз повернути важіль приводу стоянкового гальма за годинниковою стрілкою. При цьому тросик через ролики переміщується в сторону рукоятки і тягне за собою планку, до якої прикріплено важелі, зв'язані з гальмівними камерами. Для розгальмування повернути рукоятку проти годинникової стрілки до повного розгальмування.

5.5 Для управління гідросистемою напівпричепа необхідно три пари виводів секцій розподільника трактора. Одна секція розподільника працює на піднімання-опускання кузова, друга на піднімання-опускання заднього борта, третя на піднімання-опускання упорної стійки дишла. На виводи гідросистеми встановлено швидко роз'ємні герметичні з'єднання.

5.6 При підніманні кузова перевести важіль розподільника в положення «**ПІДЙОМ**», при цьому приводиться в рух гідроциліндр підйому.

## **6 ДО СКЛАДАННЯ, НАЛАГОДЖЕННЯ І ОБКАТКА НАПІВПРИЧЕПА НА МІСЦІ ЗАСТОСУВАННЯ**

### **6.1 До складання напівпричепа**

6.1.1 Перед початком складання напівпричепа необхідно:

1. Загальмувати напівпричепа стоянковим гальмом для чого повернути рукоятку за годинниковою стрілкою до упору.
2. Встановити колеса і закріпити їх.

### **6.2 Агрегаткування напівпричепа з трактором**

6.2.1 Для агрегаткування напівпричепа з тракторами необхідно провести підготовку трактора до агрегаткування (рисунок 12):

1. Встановити тиск в шинах в залежності від типу та моделі встановлених шин.
2. Зняти верхню тягу навісного пристрою.
3. Встановити буксирний пристрій у відповідності з настановою щодо експлуатування трактора. При цьому умовна вісь зчіпного пристрою повинна бути не вище 600 мм. Трактор-тягач повинен бути обладнаний «плаваючим» тягово-зчіпним пристроєм, що забезпечує три ступені свободи, з пальцем фіксування зчіпної петлі Ø50 мм або Ø40 мм, відповідно, для забезпечення трьох ступенів свободи взаємного обертання під час маневрування та транспортування тракторного поїзда.

6.2.2 Встановити дишло напівпричепа так, щоб зчіпна петля знаходилася на висоті буксирного пристрою трактора. Подаючи трактор заднім ходом, зчепити буксирний пристрій з петлею дишла.

6.2.3 Поставити трактор і напівпричепа на стоянкове гальмо.

6.2.4 Підключити штепсельну вилку в розетку трактора.

6.2.5 З'єднати головку рукава гальмівної системи напівпричепа з головкою гальмівної системи трактора.

6.2.6 Відкрити кран пневмосистеми, встановлений на тракторі.



### **НЕБЕЗПЕКА!**

**Забороняється експлуатувати напівпричіп з від'єднаною гальмівною системою**

6.2.7 З'єднати рукава гідросистеми напівпричепа з розривними муфтами трактора.

6.2.8 Приєднати страху вальний ланцюг дишла напівпричепа на навісний пристрій трактора і закріпити причіпним пальцем.

6.2.9 Відпустити стоянкове гальмо напівпричепа, повернувши рукоятку проти годинникової стрілки до провисання натяжного тросу.



### **УВАГА!**

**Напівпричіп можна агрегатувати з трактором тільки в тому випадку, якщо трактор має відповідний зчіпний пристрій і відповідні роз'єми для під'єднання гальмівної, електричної і гідравлічної систем, а оливи в гідравлічній системі обох машин можна змішувати**

## **6.3 Від'єднання напівпричепа**

6.3.1 Для від'єднання не завантаженого напівпричепа від трактора необхідно:

1. Загальмувати напівпричіп стоянковим гальмом (повернувши рукоятку за годинниковою стрілкою).
2. Встановити гідрофіковану опорну стійку на необхідну висоту і перекрити шарів кран.

3. Вийняти штепсельну вилку із розетки і встановити в отвір пластини дишла, акуратно змотавши шнур електропроводки.

6.3.2 Розімкнути сполучну головку рукава гальмівної системи та положити її на скобу, приварену до дишла.

6.3.3 Від'єднати гідросистему напівпричепа, розмикаючи розривну муфту.

6.3.4 Від'єднати страхувальний ланцюг.

6.3.5 Від'єднати зчіпну петлю від буксирного пристрою тягача.



### **НЕБЕЗПЕКА!**

**Під час від'єднання чи під'єднання забороняється перебувати стороннім особам між напівприцепом та трактором. Особа, яка допомагає з'єднати чи від'єднати напівпричіп, повинна знаходитись за межами небезпечної зони в такому місці, щоб водій трактора весь час його бачив**

## **6.4 Обкатка напівпричепа**

6.4.1 Обкатка напівпричепа є обов'язковою операцією перед пуском його в експлуатацію.

В період обкатки проходить приробіток в парах тертя складальних одиниць, виявляються і усуваються несправності, які могли виникнути при транспортуванні, зберіганні чи складанні напівпричепа. Крім того, в період обкатки можливо на холостих і легких режимах обкатки практично закріпити вивчені положення даного технічного опису і придбати навички, необхідні для подальшої експлуатації напівпричепа.

6.4.2 Обкатати новий напівпричіп перед початком роботи не менше двох годин на холостому ході, після чого під навантаженням протягом 100 годин (1000 км пробігу) на легких режимах роботи з поступовим збільшенням до номінального.



### **ЗВЕРНУТИ УВАГУ!**

**на стан регулювання підшипників коліс і гальма, на своєчасну підтяжку послаблених з'єднань з нарізками**

## **7 ПРАВИЛА ЕКСПЛУАТАЦІЇ І РЕГУЛЮВАННЯ**

Технологічний процес, що виконується напівприцепом, складається із наступних операцій: завантаження, транспортування до місця розвантаження, розвантаження вантажу, зворотного переїзду при відсутності попутного вантажу.



### **УВАГА!**

**Перед початком експлуатування напівпричепа і його під'єднанням уважно ознайомтесь з чинним паспортом і**

## **7.1 Правила експлуатації**

7.1.1 Завантаження напівпричепа проводиться при агрегуванні з зернозбиральними комбайнами, а також пересувними і стаціонарними навантажувачами.

## **7.2 Регулювання**

7.2.1 Перетяжку гайок коліс необхідно проводити рівномірно хрест-нахрест спеціальним ключем із комплекту інструмента. Момент затяжки гайок 215...275 Н·м (21,5...27,5 кгс·м).

7.2.2 Перевірку герметичності пневмосистеми необхідно проводити в наступному порядку:

1. Приєднати манометр до клапанів контрольного виводу на ресивері або гальмівній камері, а з'єднальну головку від джерела стисненого повітря до повітряного балона і довести тиск в повітряному балоні до значення 0,67...0,72 МПа (6,7...7,2 бар).
2. Не поєднуючи магістраль ресивера з атмосферою, від'єднати її від джерела стисненого повітря (перекрити роз'єднальний кран трактора), припинивши тим самим підживлення повітряного балону. При цьому падіння тиску в пневмосистемі не повинно перевищувати 0,05 МПа (0,5 бар) протягом 60 хв. При більшому падінні тиску виявити негерметичність з'єднання, усунути витік і повторити перевірку.
3. З'єднати магістраль пневмосистеми з атмосферою (від'єднати від трактора). Колеса напівпричепа при цьому повинні загальмуватися. (Хід штоків гальмових камер складає 57 мм). При цьому після режиму гальмування, який встановився, падіння тиску в гальмівних камерах не повинно перевищувати 0,05 МПа (0,5 бар) протягом 15 хв., виключаючи падіння тиску при заповненні гальмових камер.
4. Затягти шток крана розгальмування, який знаходиться на розподільнику повітря, при цьому колеса повинні розгальмуватися. Падіння тиску повітря у повітряному балоні не повинно перевищувати 0,05 МПа (0,5 бар) з початкового тиску протягом 60 хв.

7.2.3 Регулювання підшипників маточин коліс і гальма коліс необхідно виконувати згідно з експлуатаційною документацією на осі. підвіски. Після регулювання перевірити хід штоків подачею стисненого повітря з пневмо камери. При необхідності провести додаткове регулювання.

7.2.4 Регулювання приводу стоянкового гальма потрібно проводити після регулювання гальм. Для регулювання приводу необхідно:

1. Повернути важіль проти годинникової стрілки в положення розгальмовано.
2. Ослабити затискачі тросу, натягнути трос 3 (рисунок 4) приводу гальм і закріпити його. При цьому регулювальні важелі не повинні повертатися під зусиллям натягу тросу.
3. Перевірити роботу стоянкового гальма.

## 8 ТЕХНІЧНЕ ОБСЛУГОВУВАННЯ

### 8.1 Види і періодичність технічного обслуговування

8.1.1 Технічне обслуговування полягає в щозмінній і періодичній перевірці, очищенні, змащуванні і регулюванні складальних одиниць. Всі операції технічного обслуговування ЩТО (щозмінне), ТО-1 повинні проводитись регулярно, через визначені проміжки часу в залежності від кількості годин відпрацьованих напівпричепом (таблиця 4).

Допускається, в залежності від умов експлуатації напівпричепа, відхилення від установленної періодичності ТО на 10 %.

Види і періодичність технічного обслуговування приведені в таблиці 4.

Таблиця 4

Вид технічного обслуговування	Періодичність, години роботи
Технічне обслуговування при експлуатаційній обкатці (підготовці, проведенні і закінченні)	Перед початком експлуатації напівпричепа
Щозмінне технічне обслуговування (ЩТО)	10
Перше технічне обслуговування (ТО-1)	125

### 8.2 Перелік робіт по видах технічного обслуговування

8.2.1 Технічне обслуговування при експлуатаційній обкатці.

При підготовці і проведенні експлуатаційної обкатки виконувати щозмінне технічне обслуговування (ЩТО).

Після закінчення експлуатаційної обкатки провести перше технічне обслуговування (ТО-1).

8.2.2 Щозмінне технічне обслуговування.

При ЩТО виконати при необхідності:

1. Очистити від пилу, бруду і залишків вантажу, який перевозився, складові частини напівпричепа.
2. Підтягнути зовнішні різьбові з'єднання.
3. Перевірити відсутність протікань оливи в гідросистемі і при необхідності, усунути підтікання.
4. Перевірити працездатність систем: освітлення, гальмової системи, гідросистеми.
5. Перевірити правильність агрегування напівпричепа з трактором.
6. Перевірити і, при необхідності, відрегулювати тиск повітря в шинах.

8.2.3 Перше технічне обслуговування (ТО-1).

При ТО-1 необхідно виконати наступні операції:

1. Очистити від пилу, бруду і залишків вантажу, який перевозиться, складові частини напівпричепа.
2. Перевірити комплектність напівпричепа.
3. Перевірити, при необхідності, підтягнути зовнішні різьбові з'єднання.
4. Перевірити відсутність підтікання оливи в гідросистемі, при необхідності, усунути підтікання.

5. Перевірити правильність агрегування напівпричепа з трактором.
6. Перевірити працездатність системи освітлення, гальмової системи, гідросистеми і стоянкового гальма.
7. Перевірити і, при необхідності, довести до норми тиск повітря в шинах.
8. Перевірити герметичність гальмової системи (пневматичної чи гідравлічної).
9. Змастити складові частини бункера згідно таблиці 5.

8.2.4 Через кожні 250 годин наробітку при проведенні ТО-1 додатково змастити напівпричіп згідно таблиці 5 та рисунка 13.

8.2.5 Один раз на рік необхідно виконувати наступні роботи:

1. Зачистити місце корозії і поновити пошкоджене фарбове покриття.
2. Очистити гальма від бруду, накладки промити бензином.
3. Перевірити стан робочих поверхонь гальмових накладок і барабанів.
4. Замінити мастило в підшипниках маточини коліс.
5. Відрегулювати, за необхідності, осьовий люфт підшипників маточини коліс.

8.2.6 Технічне обслуговування напівпричепа в особливих умовах експлуатації.

При експлуатації напівпричепа в особливих умовах (при низьких температурах, в пустелі, на піщаних та болотистих ґрунтах або каменистому ґрунті) додержуються прийнятої періодичності та обсягу технічного обслуговування. Крім того, вводять додатково або виконують більш частіше приведені нижче роботи.

При технічному обслуговуванні під час роботи напівпричепа на болотистих ґрунтах необхідно що змінно перевіряти і, при необхідності, очищати зовнішні поверхні напівпричепа.

8.2.7 Перелік робіт, які проводяться при установці напівпричепа на короткочасне зберігання.

На короткочасне зберігання напівпричепа ставте комплектно, не знімаючи складових частин і деталей. При цьому в процесі зберігання необхідно:

1. Проводити чергове технічне обслуговування.
2. Очистити напівпричіп від пилу, бруду, слідів підтікань оливи, рослинних залишків, добрив тощо.
3. Обдути напівпричіп стисненим повітрям для видалення вологи після очищення та миття.
4. Встановити напівпричіп на підставки в положення, яке виключає нахил і згин рами та інших складальних одиниць і яке забезпечує розвантаження коліс. При короткочасному зберіганні напівпричіп можна зберігати без підставок.

8.2.8 Перелік робіт, які проводяться при установці напівпричепа на тривале зберігання.

8.2.8.1 При підготовці напівпричепа до тривалого зберігання:

1. Очистити напівпричіп від бруду рослинних залишків, слідів підтікань оливи, обмити і обдути стисненим повітрям.
2. Доставити напівпричіп до площадки для збереження (навіс або закрите приміщення).

3. Зняти з напівпричепа (при зберіганні на відкритих площадках) рукава гідро- і пневмосистем, трос приводу стоянкового гальма і ліхтарі.
4. Після знімання з напівпричепа складових частин за герметизувати отвори та щілини, щоб уникнути проникнення вологи та пилу.
5. Законсервувати відкриті різьбові з'єднання, втягнути штоки в гідроциліндри.
6. Поновити пошкоджене фарбове покриття.
7. Встановити напівпричіп на підставки.
8. Знизити тиск в шинах до 70 % від номінального.

8.2.8.2 При технічному обслуговуванні напівпричепа в період зберігання перевірити:

- 1 - правильність встановлення напівпричепа на підставках (рисунок 11);
- 2 - комплектність;
- 3 - тиск повітря в шинах;
- 4 - надійність герметизації;
- 5 - стан захисного покриття.

8.2.8.3 При знятті напівпричепа із збереження:

1. Зняти напівпричіп з підставок.
2. Очистити і, при необхідності, розконсервувати напівпричіп та його складові частини.
3. Зняти герметизуючі пристрої.
4. Встановити на напівпричіп зняті складові частини.
5. Перевірити працездатність системи освітлення, пневмогальма, гідросистеми і стоянкового гальма.
6. Підкачати шини до робочого тиску.
7. Перевірити осьовий люфт підшипників коліс.
8. Перевірити герметичність пневмосистеми.
9. Замінити мастило в підшипниках маточини коліс.
10. Пофарбувати підставки і здати їх на склад.
11. Очистити і здати на склад заглушки та бирки.

### **8.3 Змащення напівпричепа**

Змащення напівпричепа проводить у відповідності з таблицею 5 та рисунком 13.

#### **8.4 Вказівки по виконанню робіт технічного обслуговування**

- 8.4.1 Проводити перевірку герметичності пневмосистеми згідно п. 7.2.2.
- 8.4.2 Проводити регулювання і заміну мастила підшипників коліс згідно вимог експлуатаційної документації на осі підвіски.
- 8.4.3 Проводити регулювання гальма коліс після регулювання підшипників маточини коліс.
- 8.4.4 Проводити регулювання приводу стоянкового гальма після регулювання гальма згідно п. 7.2.4.
- 8.4.5 Проводити злив конденсату із ресивера за допомогою клапана зливу конденсату, встановленого в нижній частині ресивера.

Таблиця 5

Номер позиції на схемі розміщення	Назва точок змащення	Назва, марка і позначка стандарту на мастильні матеріали і рідини				Кількість точок змащення
		Змащення при експлуатації при температурі		Заправка при експлуатації	Змащення при зберіганні	
		від -40 °С до +50 °С	від +5 °С до +50 °С			
1	2	3	4	5	6	7
<b>ПЕРІОДИЧНІСТЬ ЗМАЩЕННЯ – 10 ГОДИН</b>						
1	Підшипник зчпної петлі		Літол-24 ГОСТ 21150-87		Літол-24 ГОСТ 21150-87	1
2	П'ята гідравлічної опори		Літол-24 ГОСТ 21150-87		Літол-24 ГОСТ 21150-87	1
3	Вісь дишла		Літол-24 ГОСТ 21150-87		Літол-24 ГОСТ 21150-87	1
4	Вісь кута нахилу дишла		Літол-24 ГОСТ 21150-87		Літол-24 ГОСТ 21150-87	1
5	Опора гідроциліндра піднімання кузова		Літол-24 ГОСТ 21150-87		Літол-24 ГОСТ 21150-87	1
6	Кульова опора кріплення кузова		Літол-24 ГОСТ 21150-87		Літол-24 ГОСТ 21150-87	2
	Шарніри гідроциліндрів, вісь важеля шиберної заслінки		Літол-24 ГОСТ 21150-87		Літол-24 ГОСТ 21150-87	5
	Ролики привода стоянкового гальма		Літол-24 ГОСТ 21150-87		Літол-24 ГОСТ 21150-87	2

## 9 ПРАВИЛА ЗБЕРІГАННЯ НАПІВПРИЧЕПА

### 9.1 Загальні вимоги до зберігання

9.1.1 Для забезпечення багаторічного використання напівпричепа необхідно виконувати наступні правила зберігання. Напівпричіп ставлять на зберігання:

- міжзмінне зберігання – перерив у використанні бункера до 10 днів;
- короткочасне зберігання – від 10 днів до двох місяців;
- тривале зберігання – більше двох місяців.

9.1.2 Напівпричіп повинен зберігатися на центральній виробничій базі господарства або пунктах технічного обслуговування відділення або бригад.



9.1.3 Місця зберігання повинні забезпечуватися протипожежними засобами. Повинні бути забезпечені умови зручного огляду і обслуговування, а якщо буде потреба швидкого зняття із збереження.

Встановлення напівпричепа на збереження повинне проводитися на рівній площадці.

9.1.4 При короткочасному і тривалому збереженні напівпричіп встановити на підставки (рисунок 11). Підставки виготовляти із матеріалів, які є в господарстві. При цьому між колісною і опорною поверхнею повинен бути зазор від 8 см до 10 см.

## **9.2 Підготовка напівпричепа до зберігання**

9.2.1 Перед установкою на зберігання і під час зберігання провести перевірку технічного стану напівпричепа і технічне обслуговування (див. підрозділи 8.2.7, 8.2.8).

9.2.2 Консервація напівпричепа при зберіганні повинна проводитись згідно методів консервації (викладені далі).

9.2.3 При підготовці і зніманні напівпричепа зі зберігання повинні дотримуватись правил техніки безпеки.

Демонтуються на зберігання в складських приміщеннях:

- гідро рукави;
- електрообладнання;
- тент (для тривалого зберігання).

## **9.3 Правила міжзмінного зберігання**

9.3.1 Допускається зберігання на майданчиках і пунктах міжзмінного зберігання або безпосередньо на місці проведення робіт.

9.3.2 При міжзмінному зберіганні напівпричепа:

1. Провести ЩТО.
2. Закрити отвори, через які можуть попасти атмосферні опади у внутрішні порожнини напівпричепа.
3. Напівпричіп обладнаний тентом розтентувати.

## **9.4 Правила короткочасного зберігання**

9.4.1 Короткочасне зберігання напівпричепа проводиться після підготовки, проведеної у відповідності з вимогами, які викладені в п. 8.2.7.

Напівпричіп може бути встановлений на зберігання без знімання з нього складових частин і деталей.

9.4.2 Напівпричепа зберігають із дотриманням відстані між ними (0,7 м) для проведення профілактичних оглядів, а відстань між рядами (1 м) повинна забезпечувати установку, огляд і знімання напівпричепа із зберігання.

9.4.3 Щомісячно перевіряти стан напівпричепа при зберіганні. Після сильних дощів і вітрів перевірку проводити негайно. Виявлені при перевірці відхилення від правил зберігання негайно усунути.

## 9.5 Правила тривалого зберігання

9.5.1 Перед постановкою напівпричепа на тривале зберігання провести перевірку його технічного стану за допомогою засобів технічної діагностики. Тривале зберігання напівпричепа проводиться після підготовки, проведеної у відповідності з вимогами викладеними в п. 8.2.3. Стан напівпричепа при зберіганні в закритому приміщенні перевіряти кожні два місяці, при зберіганні під навісом – щомісячно. Після сильних вітрів, дощів і сніжних заметів перевірку бункера проводити негайно. Виявлені при перевірці відхилення від правил зберігання негайно усунути. При цьому звернути особливу увагу на стан зовнішньої консервації та наявність масла в гідросистемі.

Напівпричіп на тривале зберігання ставлять не пізніше 10 днів з моменту закінчення робіт. Для тривалого зберігання напівпричіп потрібно поставити в закрите неопалювальне приміщення або під навіс.

Допускається зберігання напівпричепа на відкритому обладнаному майданчику з обов'язковим виконанням робіт з консервації, герметизації і зніманню складових частин, потребуючих перебування в складі. При тривалому зберіганні на відкритих майданчиках зняти, підготувати до зберігання і здати на склад складові частини напівпричепа згідно п. 8.2.8. Деталі для закріплення знятих складових частин напівпричепа встановити на свої місця. До знятих складових частин прикріпити бірки із вказівкою господарського номера виробу.

Для зберігання напівпричепа в закритому приміщенні складові частини, вказані в п. 9.2.8 дозволяється не знімати при їх консервації та герметизації.

Електрообладнання, не знімаючи з напівпричепа, очистити і обдути стисненим повітрям.

Рукава високого тиску допускається зберігати на напівпричепі, при цьому зовнішні поверхні гнучких шлангів гідросистеми і пневмосистеми очистити від бруду і мастила, покрити їх захисним складом і обгорнути ізолюючим матеріалом.

Троси очистити, покрити захисним мастилом.

Пневматичні шини зберігати у розвантаженому стані, доведені до тиску 70 % від номінального.

## 9.6 Методи консервації

9.6.1 Консервація включає підготовку поверхні, застосування засобів тимчасового захисту і пакування. Час між стадіями консервації не повинен перевищувати двох годин.



### **УВАГА!**

**Консервація повинна проводитись в спеціально обладнаних приміщеннях або на складальних ділянках, які дозволяють дотримуватися встановленого технологічного процесу і вимог безпеки. Ділянки консервації повинні розташовуватися з**

**урахуванням обмеження або виключення проникнення агресивних газів і пилу**

Температура повітря в приміщенні повинна бути не нижче +10 °С, відносна вологість не більше 70 %. Напівпричіп повинен поступати на консервацію без корозійних вражень металу і металічного покриття.

Варіанти тимчасового захисту – ВЗ-1 згідно ГОСТ 9.014-73 (захист консерваційними мастилами).

При відсутності безпосередньої дії атмосферних опадів застосовувати рідкі інгібіровані мастила НГ-203 (Б,В) за ГОСТ 12328-77, К-17 за ГОСТ 10877-76, для внутрішньої консервації – присадка АКОР-1 за ГОСТ 15171-78. Нанесення консервації на складові частини напівпричепа проводять зануренням, розпиленням або щіткою (тампоном).

### **9.7 Методи розконсервації**

9.7.1 В залежності від застосовуваних варіантів тимчасового захисту користуватися таким способом розконсервації:

1. При варіантах захисту ВЗ-1 по ГОСТ 9.014-78 (див. п. 9.6) проводити протирання поверхні ганчір'ям, змоченим рідкими мастилами або розчинниками з подальшим витиранням насухо, або обдування теплим повітрям.
2. Занурювати в розчинники з подальшим сушінням або протиранням насухо.
3. Промити гарячою водою або синтетичними миючими засобами: «Комплекс» за ТУ 33-40720-73, «Лабомід-101» ТУ 33-10738-80, «Лабомід-102» ТУ 6-18-152-72, МС-6 ТУ 6-15-978-76.



**УВАГА!**

**Утилізацію мастильних відходів потрібно довіряти спеціалізованим підприємствам.**

**Забороняється скидати і зливати мастило в каналізацію і водойми**

## 10 ТРАНСПОРТУВАННЯ

10.1 Транспортування напівпричепа дозволяється залізничним, автомобільним і водним транспортом при умові дотримання правил і настанов, діючих на даних видах транспорту.

10.2 Напівпричіп належить до великогабаритних транспортних засобів тому при його транспортуванні по дорогам загального користування необхідно керуватися вимогами, викладеними в Постанові Кабінету Міністрів України від 18.01.2001 р. № 30 «Про проїзд великогабаритних та великовагових транспортних засобів автомобільними дорогами, вулицями та залізничними переїздами», та комплектуючим приладдям наведеним в таблиці 3 з поміткою (\*\*).

10.3 Підготовка напівпричепа до транспортування повинна проводитись з дотриманням вимог ГОСТ 26653-90.

## 11 СВІДОЦТВО ПРО ПРИЙМАННЯ

Напівпричіп-самоскид тракторний НПСТ-24,  
ідентифікаційний номер \_\_\_\_\_ ,  
виконання 00. \_\_\_\_\_ ,  
дата випуску « \_\_\_\_ » \_\_\_\_\_ 20 \_\_\_\_ р. відповідає вимогам технічної  
документації і визнаний придатним для експлуатації.

МП

Начальник ВТК

\_\_\_\_\_  
(особистий підпис)

\_\_\_\_\_  
(розшифрування)

(число, місяць, рік)

## **12 ГАРАНТІЙНІ ЗОБОВ'ЯЗАННЯ І ПОРЯДОК ПРЕД'ЯВЛЕННЯ РЕКЛАМАЦІЙ**

Виробник гарантує відповідність напівпричепа вимогам технічної документації при дотриманні споживачем вимог щодо експлуатації, технічного обслуговування, транспортування і зберігання які викладені в даному паспорті.

Гарантійний термін експлуатації 12 місяців або 10000 км пробігу з дня введення в експлуатацію. Гарантійний термін вираховується не пізніше одного місяця з дня реалізації. Гарантійний термін збереження і експлуатації на комплектуючі вироби - згідно нормативно-технічної і супроводжувальної документації виробників.

Гарантії на напівпричіп не розповсюджуються, якщо споживач вніс зміни в конструкцію без погодження з виробником.

На протязі вище вказаного терміну підприємство-виробник проводить безоплатний ремонт або заміну складових частин (окрім шин, осей і ламп ліхтарів), які вийшли з ладу, при умові дотримання правил експлуатації і технічного обслуговування, викладених в цьому паспорті.

Підприємство не несе відповідальності за неправильні дії водія при експлуатації напівпричепа, порушення вимог цього паспорта, які призвели до ушкодження напівпричепа, тягача чи вантажу що транспортувався.



### **ВКАЗІВКА**

**Невиконання вимог з обсягу і періодичності технічного обслуговування і експлуатації напівпричепа є підставою для відмови в проведенні безоплатного гарантійного ремонту**

Рекламації на шини необхідно пред'являти підприємству-виробнику шин.

Обслуговування і ремонт підвіски та осей повинен проводитися в сервісних центрах фірм виробників осей.

Гарантійний термін на осі встановлюється виробником осей.

Деталі, вузли и інші складові частини напівпричепа, пошкоджені в результаті аварії, некваліфікованого ремонту або легковажного відношення можуть бути відремонтовані за окрему плату.

Для проведення гарантійного ремонту напівпричіп транспортується власником на підприємство-виробник.

Для визначення підприємством причини поломки і наступної заміни деталі чи вузла необхідно скласти заявку з обов'язковою участю представника

власника і відділу технічного контролю або сервісної служби підприємства-виробника.

Заявка повинна бути складена в день пред'явлення напівпричепа.

В ній повинні бути вказані:

- час і місце складання акту (повна поштова адреса);
- адреса і телефон власника напівпричепа;
- ідентифікаційний номер напівпричепа;
- дата продажу;
- умови експлуатації;
- умови, при яких з'явилась поломка (на якій дорозі, швидкість руху тощо), що зламалось, зносилося тощо;
- опис та фотографії дефектів з наведенням можливої причини, яка спричинила дефекти.

Для уточнення причини несправності підприємство-виробник може провести експертизу і не пізніше 5-ти робочих днів з моменту подання заявки, повинен повідомити власника про її результати.

### **13 ЗМІСТ МАРКУВАННЯ ВИРОБУ**

13.1 Маркування напівпричепа складається з ідентифікаційної таблички, прикріпленої до лонжерону рами напівпричепа.

13.2 Ідентифікаційна табличка вміщує:

- знак для товарів і послуг підприємства-виробника або назву підприємства-виробника;
- позначення виробу;
- ідентифікаційний номер виробу;
- рік виготовлення;
- об'єм кузова в м<sup>3</sup>;
- повну масу;
- допустимі навантаження на осі та зчипну петлю;
- адресу виробника;
- напис «Вироблено в Україні».

<b>ТОВ "ПК "ПОЖМАШИНА"</b>	
<b>Напівпричіп-самоскид тракторний НПСТ-24</b>	
<b>Об'єм, м<sup>3</sup></b>	<b>24</b>
<b>Повна маса, кг</b>	██████████
<b>Допустиме навантаження по осям, кг</b>	
<b>1 -</b>	██████████
<b>2 -</b>	██████████
<b>Зчіпна петля</b>	██████████
<b>Заводський №</b> ██████████	<b>201</b> ██████ <b>р.</b>
<b>смт. Ладан, Прилуцький р-н, Чернігівська обл.</b>	
<b>Вироблено в Україні</b>	

### 14 ВІДОМОСТІ ПРО РЕКЛАМАЦІЇ

Порядок і терміни представлення рекламацій повинні відповідати чинному законодавству.

Відомості про рекламації реєструють в таблиці 6.

Таблиця 6

Номер та дата рекламації	Короткий зміст рекламації	Заходи, прийняті підприємством-виробником по рекламації





## 15 ВІДОМОСТІ ПРО ЗБЕРІГАННЯ

Таблиця 7

Дата		Умови зберігання	Посада, прізвище і підпис особи, відповідальної за зберігання
встановлення на зберігання	зняття із зберігання		

## 16 ВІДОМОСТІ ПРО КОНСЕРВАЦІЮ І РОЗКОНСЕРВАЦІЮ ВИРОБУ ПРИ ЕКСПЛУАТАЦІЇ

Таблиця 8

Шифр, індекс або позначення виробу
Найменування виробу
Заводський номер
Дата консервації
Метод розконсервації
Дата розконсервації
Найменування або умовне позначення підприємства (організації) що виконувало консервацію (розконсервацію) виробу
Дата, посада і підпис особи, відповідальної за консервацію (розконсервацію)

**17 ВІДОМОСТІ ПРО ПЕРЕМІЩЕННЯ І ЗАКРІПЛЕННЯ  
ВИРОБУ ПРИ ЕКСПЛУАТАЦІЇ**

Таблиця 9

Поступив		Посада, прізвище і підпис особи, відповідальної за приймання	Відправлений		Посада, прізвище і підпис особи, відповідальної за відправку
звідки	номер та дата наказу (наряду)		куди	номер та дата наказу (наряду)	

Кінець таблиці 9

Поступив		Посада, прізвище і підпис особи, відповідальної за приймання	Відправлений		Посада, прізвище і підпис особи, відповідальної за відправку
звідки	номер та дата наказу (наряду)		куди	номер та дата наказу (наряду)	

Таблиця 10 - Відомості про закріплення виробу при експлуатації

Посада	Прізвище особи, відповідальної за експлуатацію	Номер та дата наказу		Підпис відповідальної особи
		про призначення	про відчислення	

## 18 ОБЛІК НАПРАЦЮВАННЯ

Таблиця 11

Місяці	Підсумковий облік роботи по рокам								
	20 р.			20 р.			20 р.		
	Кількість годин, циклів, кілометрів	Всього з початку експлуатації	Підпис	Кількість годин, циклів, кілометрів	Всього з початку експлуатації	Підпис	Кількість годин, циклів, кілометрів	Всього з початку експлуатації	Підпис
Січень									
Лютий									
Березень									
Квітень									
Травень									
Червень									
Липень									
Серпень									
Вересень									
Жовтень									
Листопад									
Грудень									
Всього:									

Січень  
 Лютий  
 Березень  
 Квітень  
 Травень  
 Червень  
 Липень  
 Серпень  
 Вересень  
 Жовтень  
 Листопад  
 Грудень  
 Всього:

Кінець таблиці 11

Місяці	Підсумковий облік роботи по рокам								
	20 р.			20 р.			20 р.		
	Кількість годин, циклів, кілометрів	Всього з початку експлуатації	Підпис	Кількість годин, циклів, кілометрів	Всього з початку експлуатації	Підпис	Кількість годин, циклів, кілометрів	Всього з початку експлуатації	Підпис

Січень

Лютий

Березень

Квітень

Травень

Червень

Липень

Серпень

Вересень

Жовтень

Листопад

Грудень

Всього:

## 19 ОБЛІК НЕСПРАВНОСТЕЙ ПРИ ЕКСПЛУАТАЦІЇ

Таблиця 12

Дата і час відмови виробу або його складової частини. Режим роботи, характер навантаження	Характер (зовнішнє проявлення) несправності	Причина несправності (відмови), кількість годин роботи елемента виробу що відмовив	Прийняті заходи по усуненню несправності, витрата ЗП і відмітка про направлення реєстрації	Посада, прізвище і підпис особи, відповідальної за усунення несправності	Примітки
---	---	--	--	--	----------



## 20 ОСОБЛИВІ ЗАУВАЖЕННЯ ПО ЕКСПЛУАТАЦІЇ ВИРОБУ І АВАРІЙНИМ ВИПАДКАМ

Таблиця 13

Дата	Особливі зауваження по експлуатації і аварійним випадкам	Прийняті заходи	Посада, прізвище і підпис відповідальної особи
------	--	-----------------	--

## 21 ОБЛІК ТЕХНІЧНОГО ОБСЛУГОВУВАННЯ

Таблиця 14

Дата	Вид технічного обслуговування	Зауваження щодо технічного стану	Посада, прізвище і підпис
------	-------------------------------	----------------------------------	---------------------------

**22 ДАНІ ПРО ЗМІНУ КОНСТРУКЦІЇ ВИРОБУ І ЙОГО  
СКЛАДОВИХ ЧАСТИН, ПРОВЕДЕНИХ В ПРОЦЕСІ  
ЕКСПЛУАТАЦІЇ І РЕМОНТУ**

Таблиця 15

Привід (назва документа)	Дата проведення змін	Зміст проведених робіт	Характеристика роботи після проведених змін	Посада, прізвище і підпис особи відповідальної за проведення змін	Примітки
--------------------------------	----------------------------	------------------------------	--	--	----------

## 23 ДАНІ ПРО РЕМОНТ ВИРОБУ

Таблиця 16

Назва і познака складової частини виробу	Привід для здачі в ремонт	Дата		Назва ремонтного органу	Кількість годин (циклів, км, змін) роботи до ремонту	Вид ремонту (середній, капітальний та ін.)	Назва ремонтних робіт	Посада, прізвище і підпис відповідальної особи	
		передачі в ремонт	виходу з ремонту					яка провела ремонт	яка прийняла з ремонту

## ВІДГУК ПРО РОБОТУ

Напівпричіп-самоскид тракторний НПСТ-24

- 1 Ідентифікаційний № \_\_\_\_\_
- 2 Виконання 00. \_\_\_\_\_
- 3 Дата випуску «\_\_\_\_\_» \_\_\_\_\_ 20 \_\_\_\_ р.
- 4 Характер роботи виробу \_\_\_\_\_  
\_\_\_\_\_  
\_\_\_\_\_  
\_\_\_\_\_
- 5 Скільки годин проробив виріб з початку експлуатації \_\_\_\_\_
- 6 Які види технічного обслуговування виробу були проведені, їх періодичність і кількість \_\_\_\_\_
- 7 Скільки раз і яким видам ремонту було піддано виріб \_\_\_\_\_  
\_\_\_\_\_  
\_\_\_\_\_
- 8 Які складові частини виробу були замінені за період експлуатації  
\_\_\_\_\_  
\_\_\_\_\_  
\_\_\_\_\_
- 9 Які зміни в конструкції виробу і його складових частин були проведені в процесі експлуатації і ремонту, з якою метою, їх результати \_\_\_\_\_  
\_\_\_\_\_  
\_\_\_\_\_
- 10 Які недоліки виявлені в конструкції виробу і заходи з їх усунення  
\_\_\_\_\_  
\_\_\_\_\_  
\_\_\_\_\_
- 11 Ваші побажання по подальшому покращенню якості виробу \_\_\_\_\_  
\_\_\_\_\_  
\_\_\_\_\_

12 Ваша поштова адреса \_\_\_\_\_

\_\_\_\_\_

13 Посада, прізвище (підпис) особи, яка склала відгук \_\_\_\_\_

\_\_\_\_\_

Дата заповнення « \_\_\_\_ » \_\_\_\_\_ 20 \_\_\_\_ р.

Ваші відгуки направляйте за адресою:

ТОВ «ПК «ПОЖМАШИНА»,

вул. Миру, 100А, смт. Ладан, Прилуцький р-н,

Чернігівська обл., 17583

Примітки:

- 1 Показчики по кожному пункту відгуку вказуються за період відпрацьованих годин.
- 2 При заповненні пунктів 4, 5, 6, 7 та 8 необхідно зазначити, через яку кількість машино-годин були проведені роботи або з'явилися недоліки.
- 3 По пункту 7 вислати ескізи або рисунки.
- 4 Відгук про роботу необхідно надсилати на підприємство-виробник не рідше одного разу на рік.

## МОЖЛИВІ НЕСПРАВНОСТІ І МЕТОДИ ЇХ УСУНЕННЯ

Несправність	Її зовнішнє проявлення	Методи усунення
Колесо «виляє»	Ослаблена затяжка колісних гайок	Підтягнути колісні гайки
Не працюють гальма	Засалювання накладок гальмівних колодок	Промити колодки керосином і протерти жорсткою щіткою. Перевірити сальникове ущільнення маточин коліс
	Гальма погано утримують, знос накладок гальмових колодок	Відрегулювати зазор між накладками і гальмовими барабанами. Якщо знос накладок великий, замінити накладки
Пригальмовування	Поломка або ослаблення зворотної пружини колодок	Зняти барабан і замінити зворотну пружину
Пригальмовування одного колеса без гальмування напівпричепа	Нагрів барабана, малий зазор або відсутність зазору між накладками і гальмовими барабанами	Відрегулювати зазор між накладками і гальмовими барабанами
Не тримає стоянкове гальмо	Великий зазор між гальмовими накладками і барабанами	Відрегулювати зазор
Нагрів маточини	Надмірно затягнуті підшипники	Відрегулювати або замінити підшипники
Кузов не повністю переводиться в робоче положення	Недостатній рівень оливи в гідросистемі	Перевірити рівень оливи і долити при необхідності
	Кузов завантажений більше норми	Частково розвантажте кузов
Повільний або нерівномірний підйом кузова	Зменшилась подача насоса	Замінити гідронасос. Перевірити герметичність всмоктувальної лінії
	В гідросистему попало повітря	Усунути всмоктування повітря. Прокачайте гідросистему
	Гідросистема заправлена оливою, яка не відповідає сезону експлуатації	Залийте відповідну оливу
Задній борт не повністю відкривається	Недостатній рівень оливи в гідросистемі	Перевірити рівень оливи і долити при необхідності

**ЗАПРАВНІ ЄМНОСТІ**

Ч.ч.	Назва ємності	Об'єм, л	Марка оливи, яку заливають в ємність
1	Гідросистема напівпричепа	10	Олива МГ 30 ТУ 38-101-50-70*
2	Максимальний відбір оливи від гідросистеми трактора	0,5	Олива МГ 30 ТУ 38-101-50-70*

**\*Примітка.** Марка оливи приведена довідкова. Олива повинна бути тієї ж марки, що й заправлена в гідросистему трактора-тягача.



## ТАБЛИЦЯ НАСИПНОЇ ЩІЛЬНОСТІ ВАНТАЖІВ

Характеристика вантажу	Насипна щільність, т/м <sup>3</sup>
<b>Будівельні, промислові і побутові вантажі</b>	
Асфальтобетон	2...2,45
Бетони:	
- особливо важкі	>2,5
- важкі	1,8...2,5
- легкі	0,5...1,8
Бетон з гравієм	2...2,4
Брухт будівельний	1,1...1,4
Вугілля звичайне	0,8...1
Глина	1,4...1,7
Глинозем	0,9...1,35
Земля	1,1...1,6
Керамзит:	
- легкий	0,2...0,3
- звичайний	0,4...0,55
- особливо важкий	до 0,9
Металобрухт чорний	0,4...3,2
Металобрухт чорний категорії 3А (різаний шматок)	0,6
Ошурки дерев'яні	0,4
Пісок природний	1,5...1,6 (вологий до 2,05)
Розчин будівельний:	
- важкий	>1,5
- легкий	1,5
Руда	2,5...3,2
Стружка дерев'яна:	
- суха	0,1...0,15
- волога	0,15...0,2
Тверді побутові відходи (ТПВ)	0,25
Торф	0,3...0,35 (вологий пісчаний – до 0,75)
Торфобрикети	1,8...2,2
Тріска деревна	0,25...0,35
Цемент (портландцемент):	
- у взрихленому стані	0,9...1,1
- в ущільненому стані	до 1,7
Шлак:	
- гранульований	0,5...0,9
- доменний, мартенівський, ваграночний	1...3,5

Характеристика вантажу	Насипна щільність, т/м <sup>3</sup>
Щебінь типу: - габродіабазового - гранітного - піщаного - шлакового	до 1,7 1,3...1,5 1,25 1,05...1,4 (до 1,8)
<b>Сільськогосподарські групи вантажів</b>	
Буряк цукровий: - немитий - митий	0,7...0,8 0,6
Гній: - перепрілий - ущільнений соломистий	0,8...1 0,5...0,7
Добрива мінеральні	0,8...1,2
Жито	0,65...0,79
Жмаки насипом	0,59...0,67
Капуста качанна	0,2...0,32
Картопля	0,62...0,8
Квасоля насипом	0,5...0,58
Комбікорм	0,3...0,8
Кукурудза: - зерно - зелена маса, качани	0,7...0,75 0,3...0,45
Морква насипом	0,5...0,6
Овес (зерно)	0,4...0,55
Пшениця	0,75...0,85
Чечевиця	0,7...0,85
Ячмінь	0,6...0,75

## ІЛЮСТРАЦІЇ

	Арк.
Рисунок 1 Напівпричіп-самоскид тракторний НПСТ-24	49
Рисунок 2 Шасі напівпричепа	50
Рисунок 3.1 Пневмосистема гальм однопровідна	51
Рисунок 3.2 Пневмосхема гальм однопровідна	52
Рисунок 3.3 Пневмосистема гальм двопровідна	53
Рисунок 3.4 Пневмосхема гальм двопровідна	54
Рисунок 3.5 Гідропривод гальм	55
Рисунок 3.6 Гідросхема гальм	56
Рисунок 4 Стоянкове гальмо	57
Рисунок 5 Електрообладнання	58
Рисунок 6 Електрообладнання. Схема електрична принципова	59
Рисунок 7 Рама	60
Рисунок 8 Гідрообладнання	61
Рисунок 8.1 Гідрообладнання. Схема принципова	62
Рисунок 9 Кузов	63
Рисунок 10 Тент	64
Рисунок 11 Схема стропування та встановлення на збереження НПСТ-24	65
Рисунок 12 Схема агрегаткування НПСТ-24 з трактором	66
Рисунок 13 Карта мащення	67

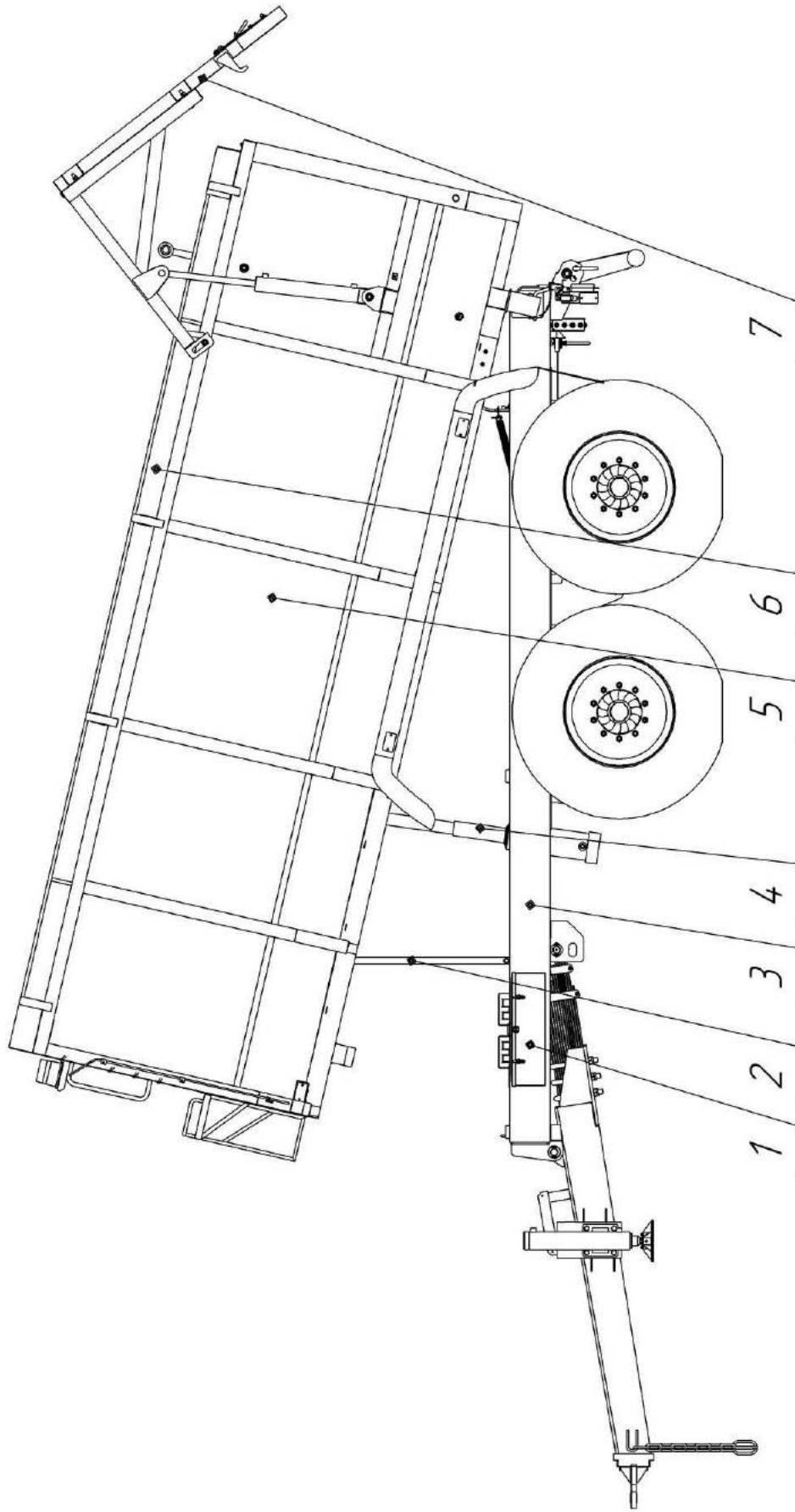

1-інструментальний ящик; 2-упорна стійка; 3-шасі; 4-гідроциліндр піднімання кузова;  
5-кузов; 6-тент; 7-задній борт

Рисунок 1 - Напівпричіп-самоскид тракторний НПСТ-24

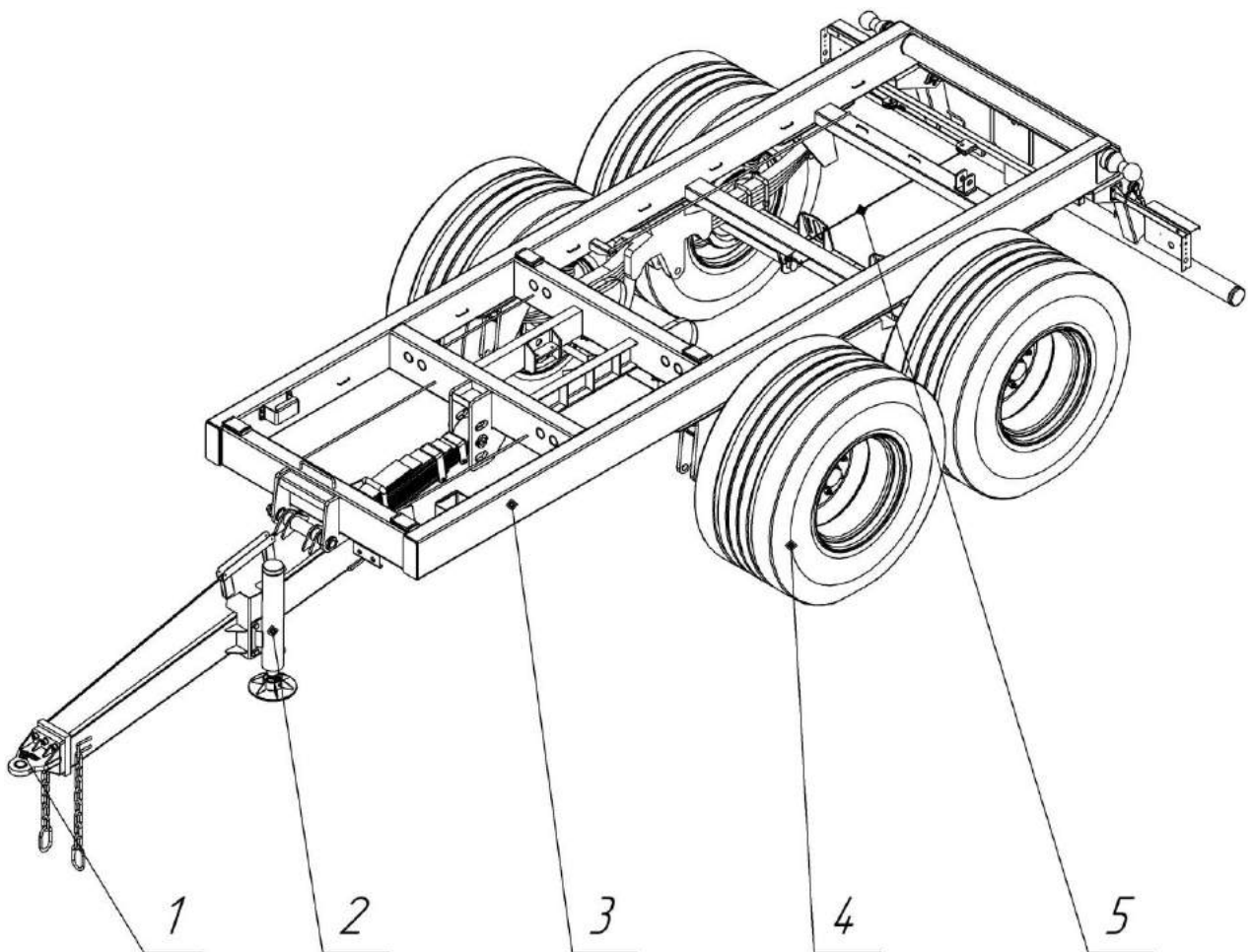

1-зчіпна петля; 2-гідроопора; 3-рама; 4-шина; 5-стоянкове гальмо

Рисунок 2 - Шасі напівпричепа

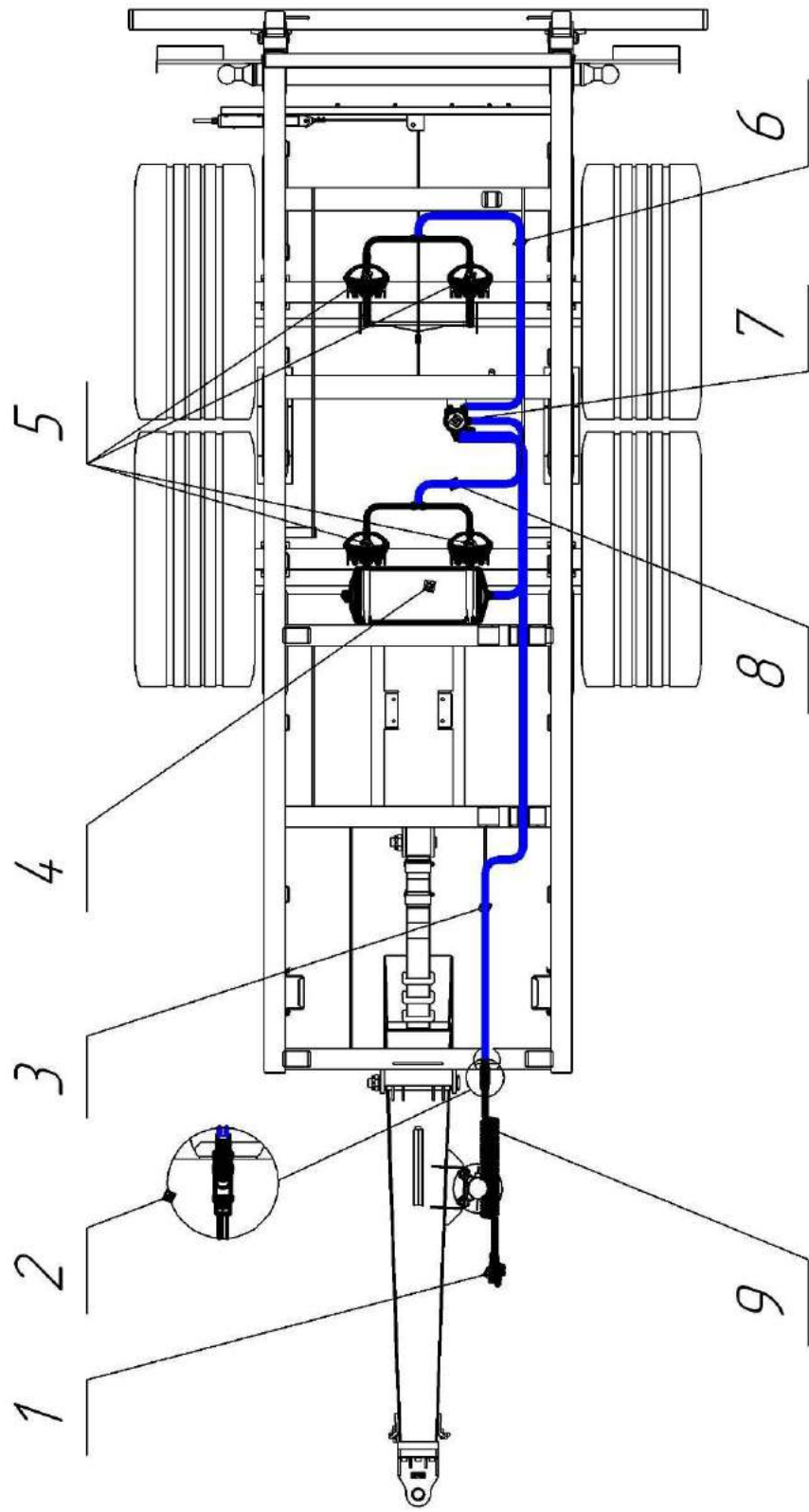

1-головка з'єднувальна; 2-фільтр; 3,6,8-пневмопровод; 4-повітряний балон (ресівер);  
5-гальмівні камери; 7-повітрярозподільник; 9-шланг

**Рисунок 3.1 - Пневмосистема гальм однопровідна**

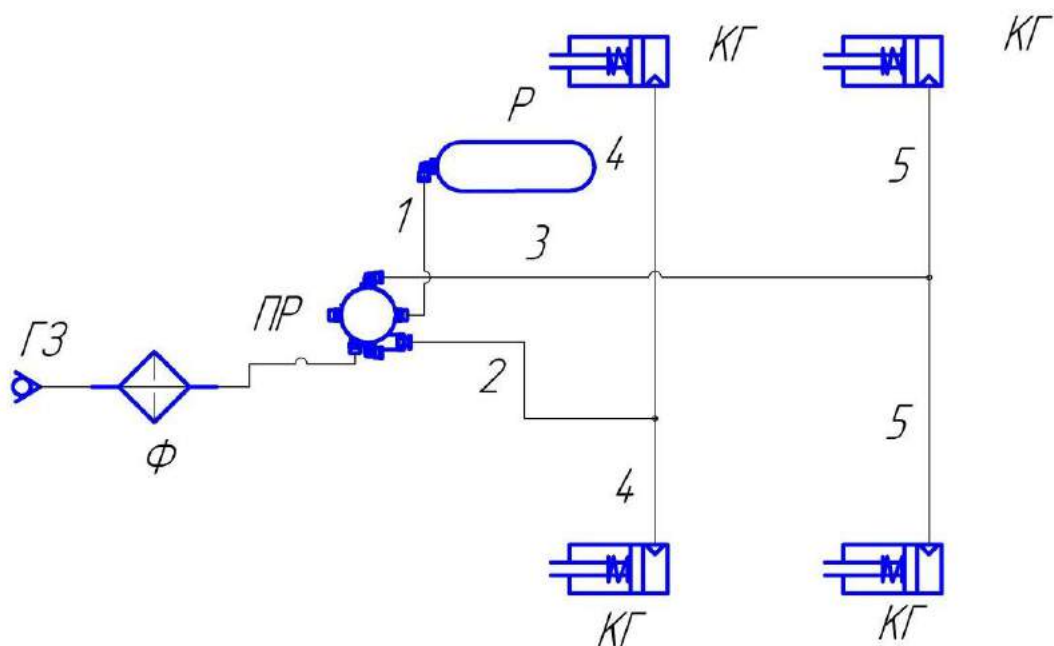

Позначка	Назва	Кількість, шт.	Примітка
Р	Ресивер	1	Виріб КрАЗ
ГЗ	Головка з'єднувальна	1	Виріб ПААЗ
ПР	Повітрярозподільник гальм	1	Виріб ПААЗ
Ф	Фільтр магістральний	1	Виріб ПААЗ
КГ	Камера гальмова	4	Виріб ПААЗ
Лінії зв'язку			
1...3	Трубка TRN 12/9 NX	3	Виріб Camozzi
4, 5	Шланг IV-AIRBRAKEDIN-11 (DIN 74310)	4	Виріб TUBES

Рисунок 3.2 - Пневмосхема гальм однопровідна



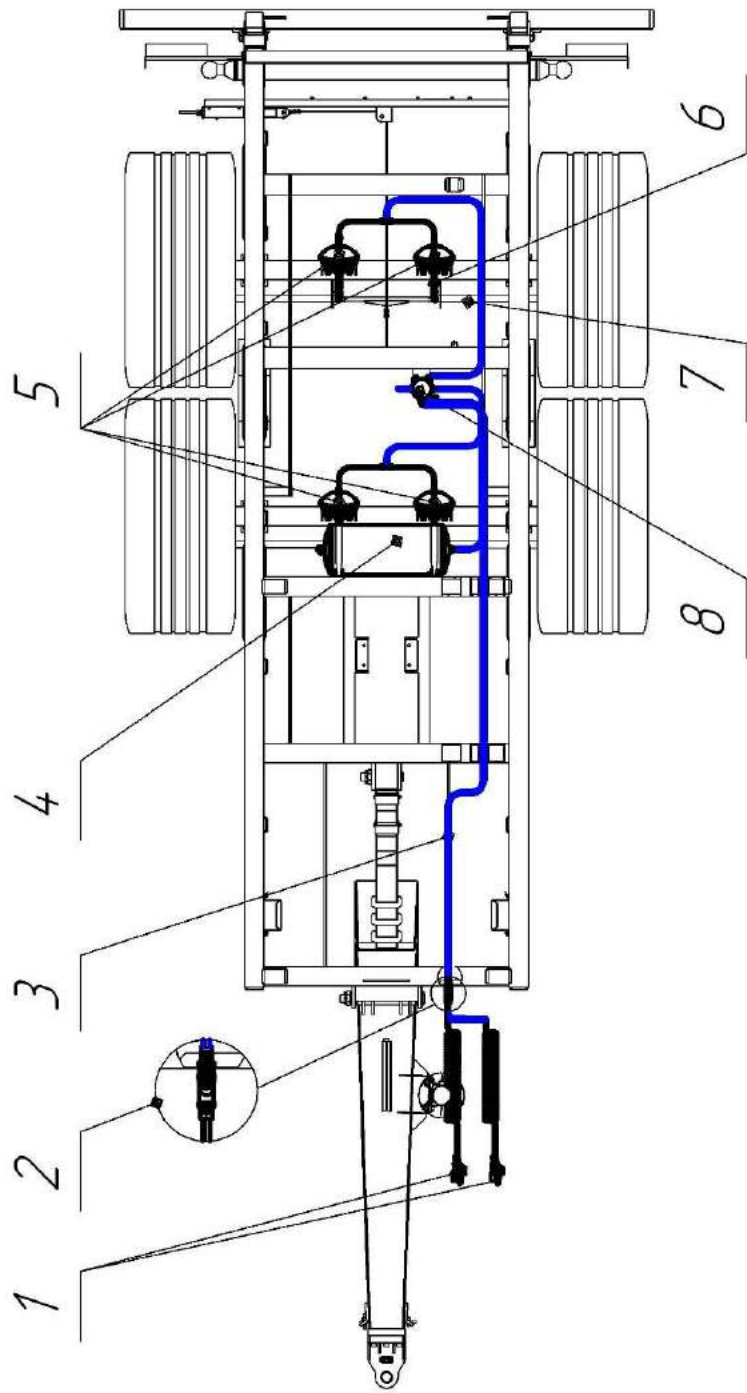

1-головка швидкороз'ємна; 2-фільтр; 3-пневмопровод; 4-повітряний балон (ресівер);  
5-гальмівні камери; 6-тяги; 7-штанга; 8-повітророзподільник

**Рисунок 3.3 - Пневмосистема гальм двопровідна**



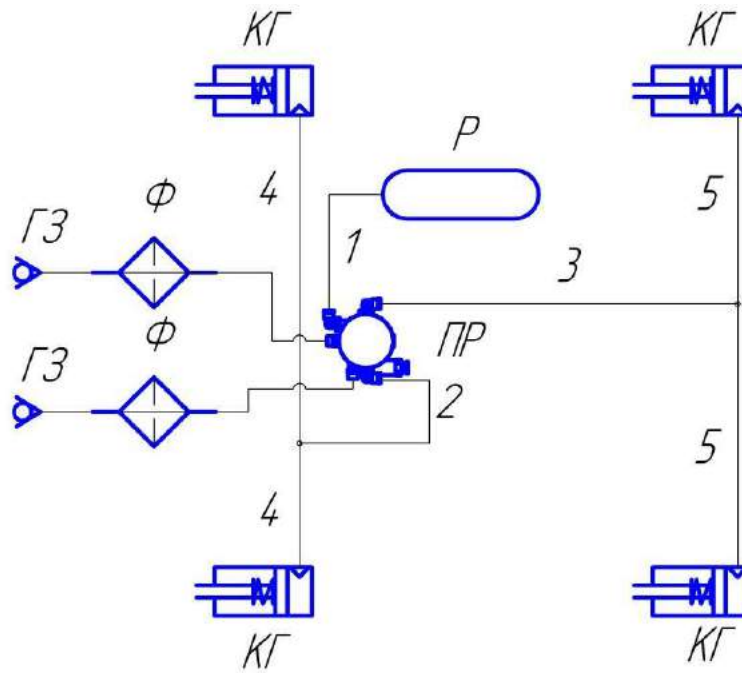

Позначка	Назва	Кількість, шт.	Примітка
Р	Ресивер	1	Виріб КрАЗ
ГЗ	Головка з'єднувальна	2	Виріб ПААЗ
ПР	Повітророзподільник гальм	1	Виріб ПААЗ
Ф	Фільтр магістральний	2	Виріб ПААЗ
КГ	Камера гальміва	4	Виріб ПААЗ
Лінії зв'язку			
1...3	Трубка TRN 12/9 NX	3	Виріб Camozzi
4, 5	Шланг IV-AIRBRAKEDIN-11 (DIN 74310)	4	Виріб TUBES

Рисунок 3.4 - Пневмосхема гальм двопровідна

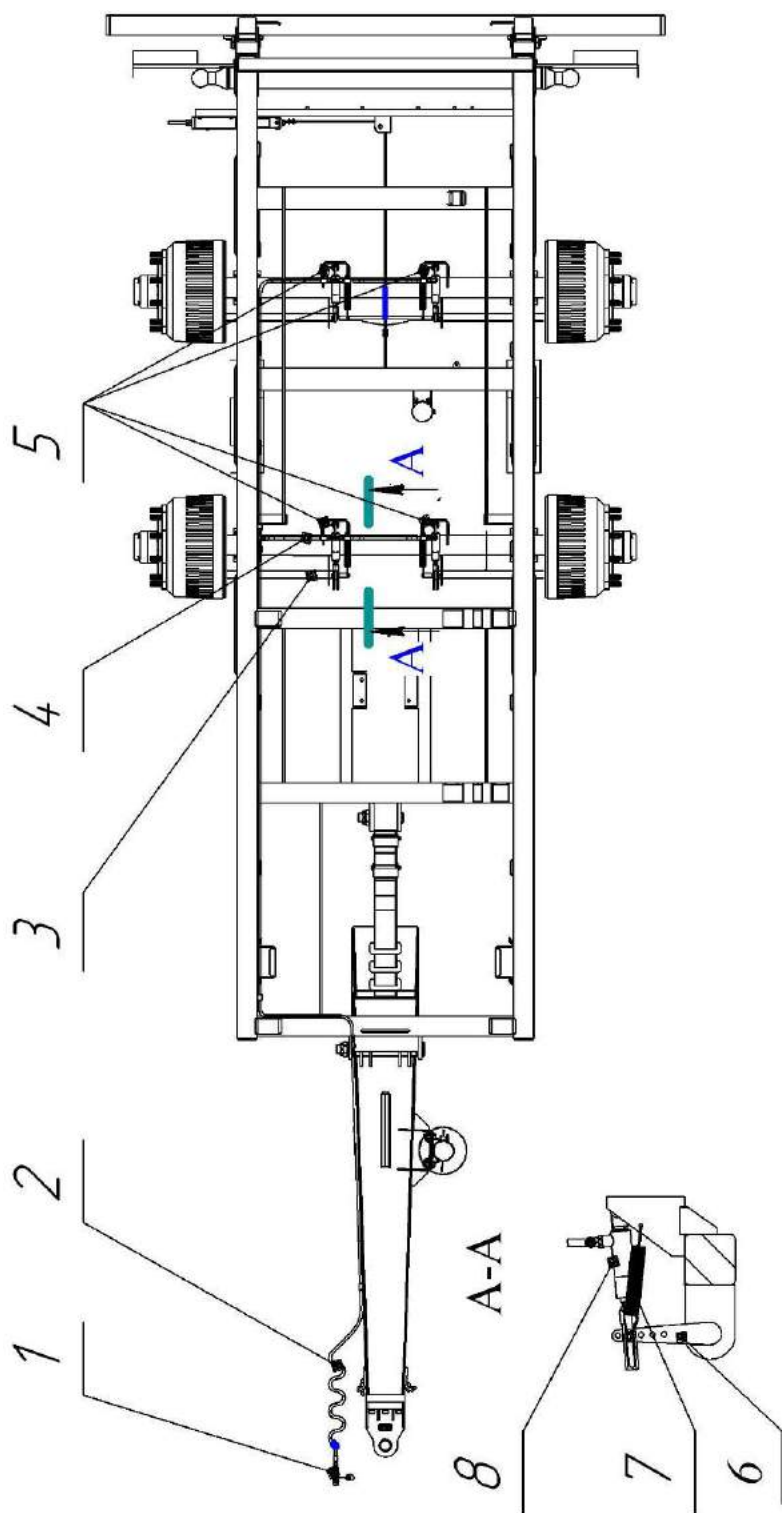

1-штекер з'єднувальної муфти; 2,4-шланг; 3-штанга; 5-кронштейн;  
6-важіль регулювальний; 7-пружина; 8-гідроциліндр

Рисунок 3.5 - Гідропривод гальм

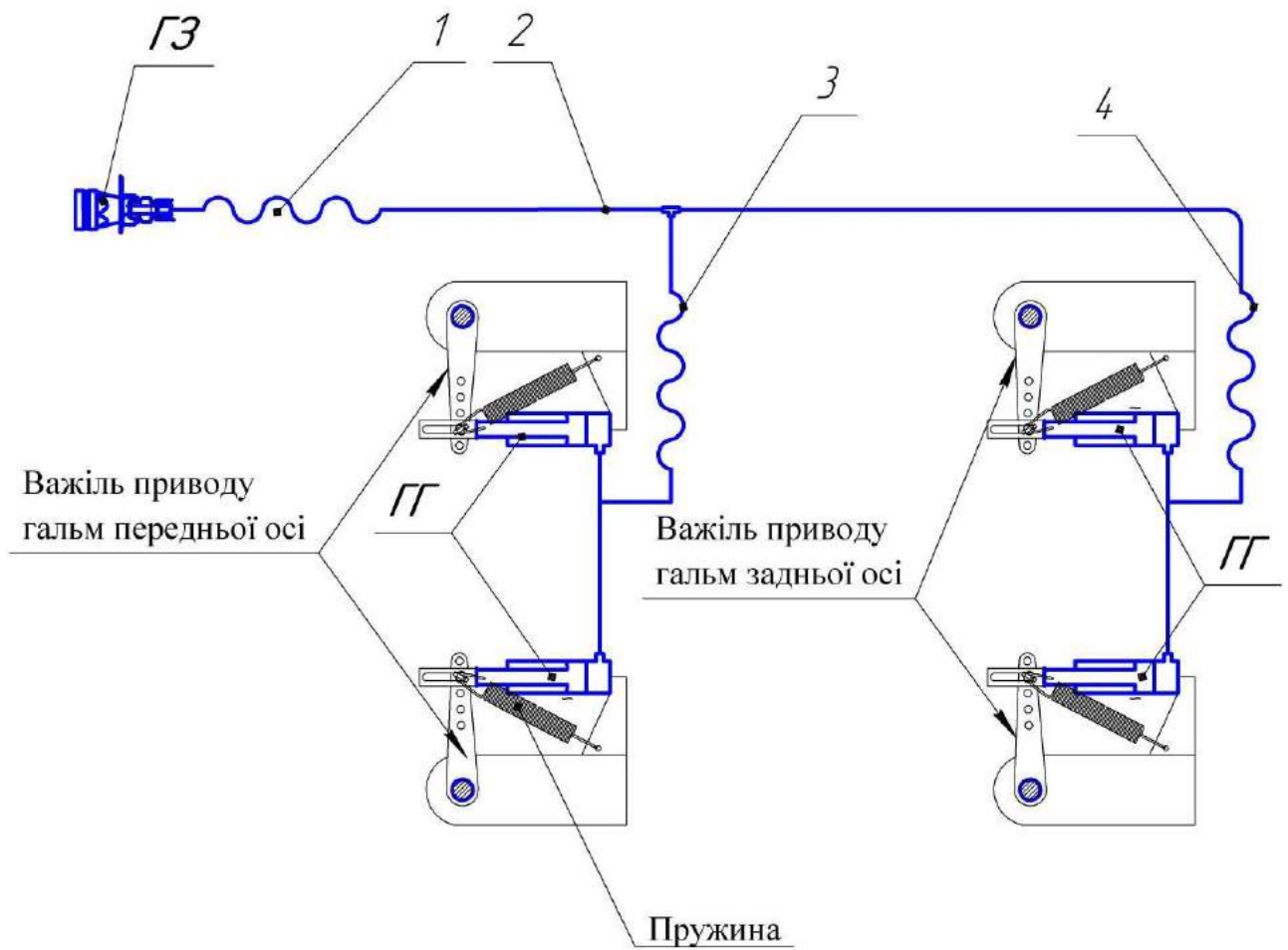

Познака	Назва	Кількість, шт.	Примітка
ГЗ	Головка з'єднувальна QCBPCG12MN	1	
ГГ	Гальмівний гідроциліндр	4	ЦП 25.64.000
	Лінії зв'язку		
1,3,5	Щланг гумовий	3	Виріб TUBES
2	Трубопровід Ду12	1	

Рисунок 3.6 - Гідросхема гальм

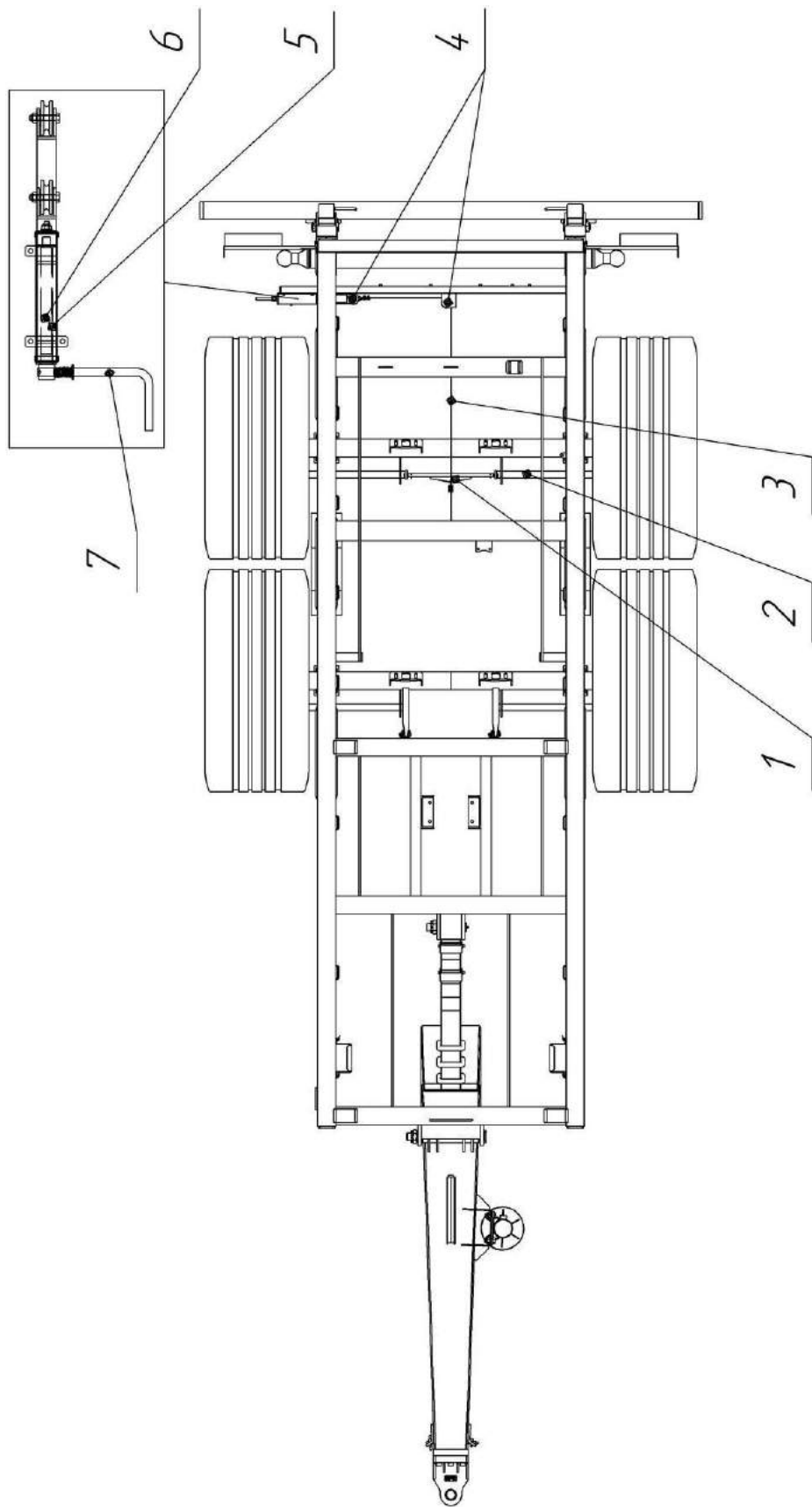

1-коромисло; 2-штанга; 3-трос; 4-ролики; 5-механізм ручного гальма; 6-маслянка; 7-ручка

Рисунок 4 - Стоянкове гальмо

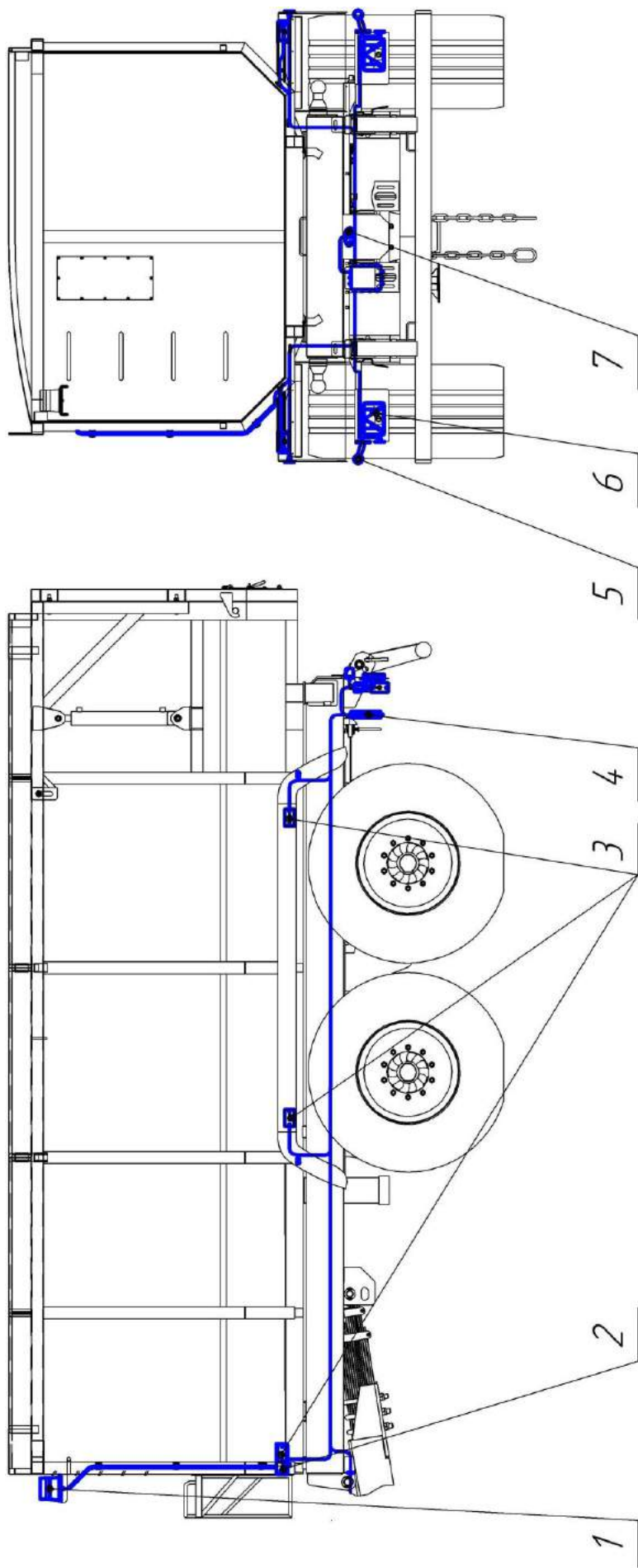

1 -маєк проблісковий; 2-ліхтар габаритний передній; 3-ліхтар габаритний боковий; 4-клемна колодка;  
 5-ліхтар габаритний задній; 6-ліхтар комбінований задній; 7-ліхтар освітлення номерного знаку

Рисунок 5 - Електрообладнання



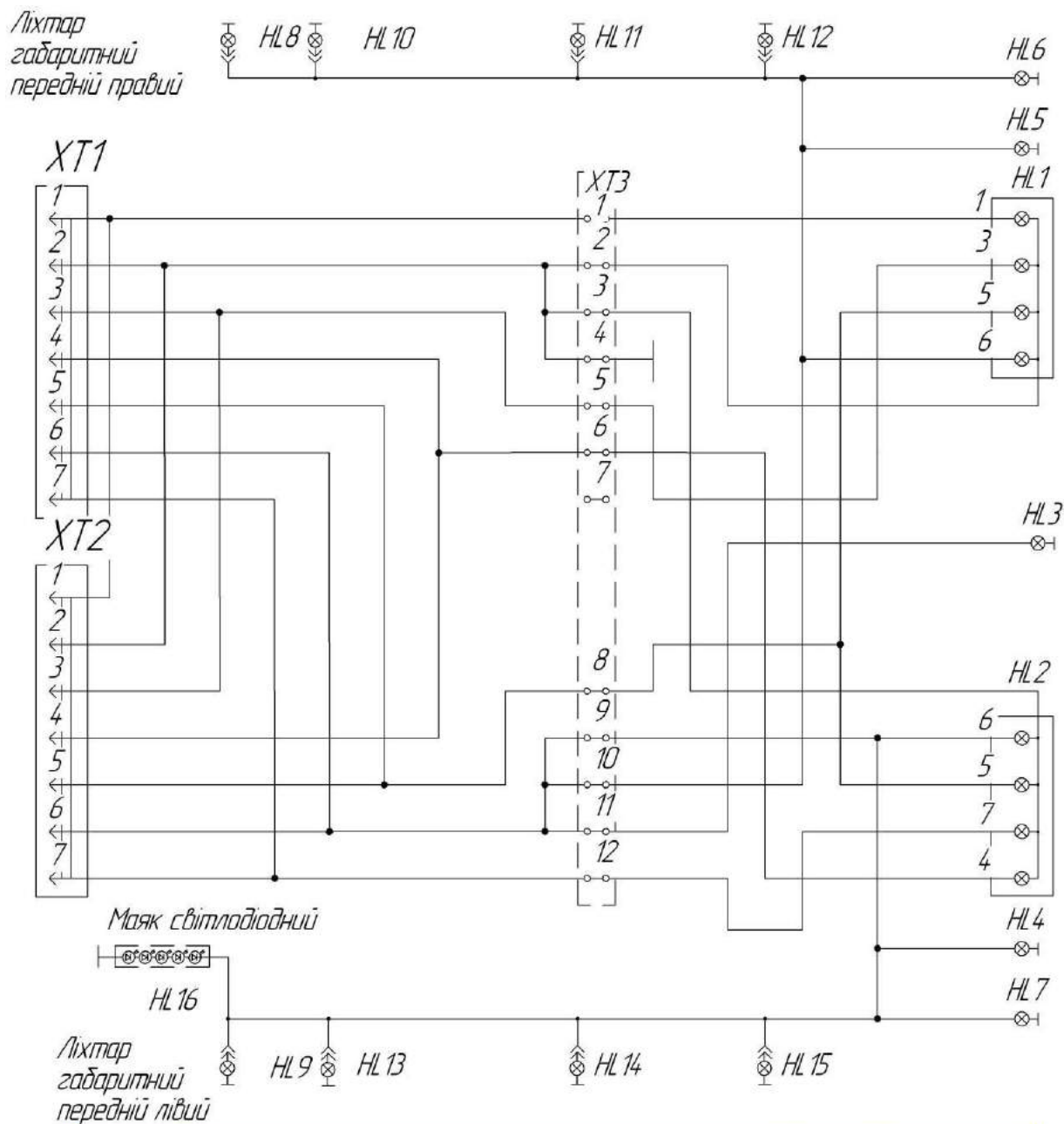

Поз. позначка	Назва	К-ть, шт.	Примітка
HL1	Ліхтар H4R 45 (правий)	1	з лампою
HL2	Ліхтар H4R 45 (лівий)	1	з лампою
HL3	Ліхтар освітлення номерного знаку ФП 131Б-37.12.010	1	з лампою
XT1	Вилка штепсельна ПС 325-3723100	1	
XT2	Вилка штепсельна ПС 326-3723100	1	
HL4, HL5	Ліхтар габаритний задній	2	"ріжок"
HL6, HL7, HL10-HL15	Ліхтар 112.01.13	8	автожовтвий
HL8-HL9	Ліхтар 112.01.13	2	білий
XT3	Клемна колодка в корпусі ТВ3512	1	
HL16	Маяк світлодіодний 148LED/03/00	1	автожовтвий

Рисунок 6 - Електрообладнання.  
Схема електрична принципова

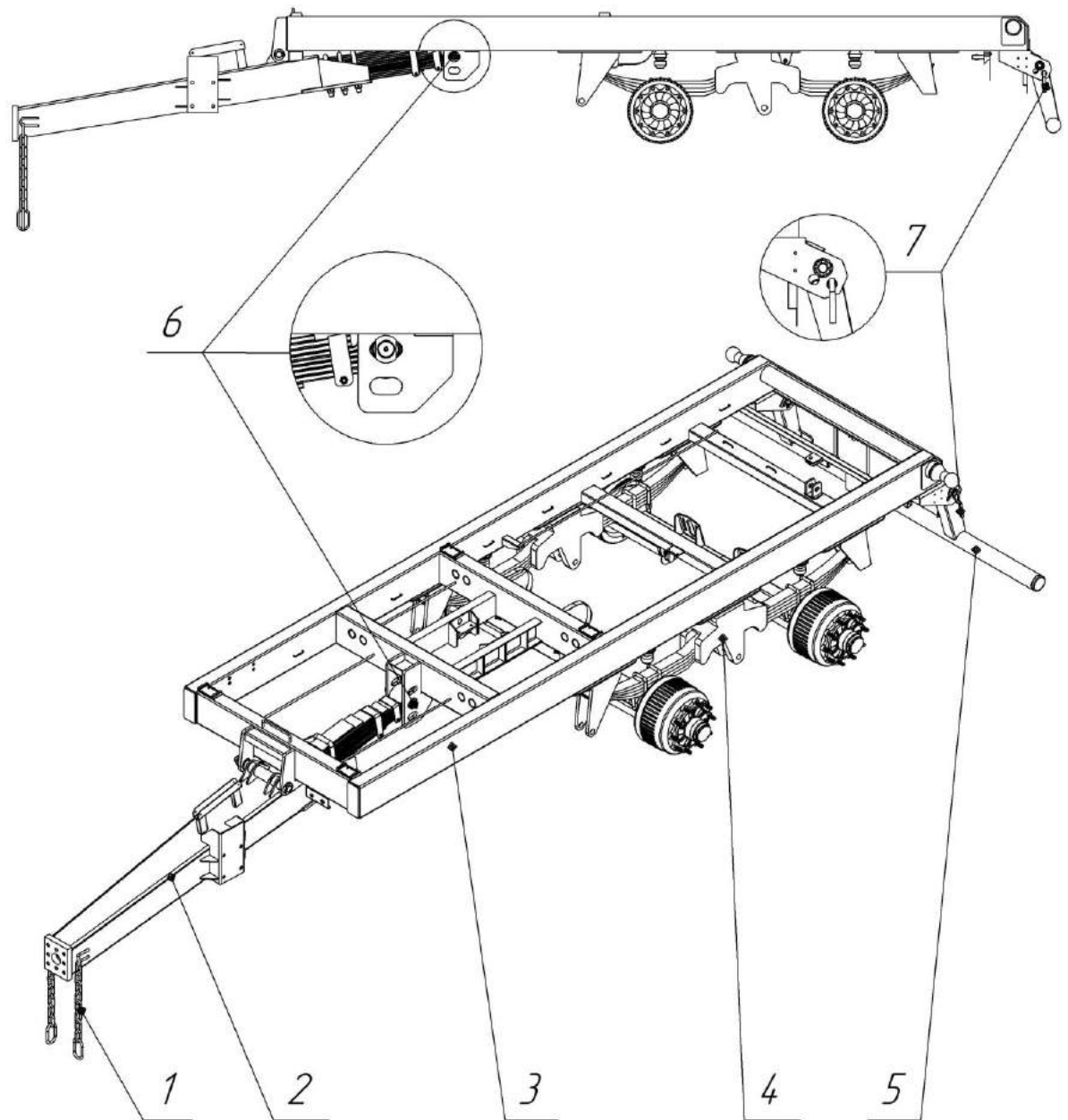

1-страхувальний ланцюг; 2-дишло; 3-лонжерон; 4-підвіска тандем;  
 5-задній захисний пристрій (ЗЗП); 6-регульовальний палець кута нахилу дишла;  
 7-регульовальний палець кута нахилу ЗЗП

Рисунок 7 - Рама

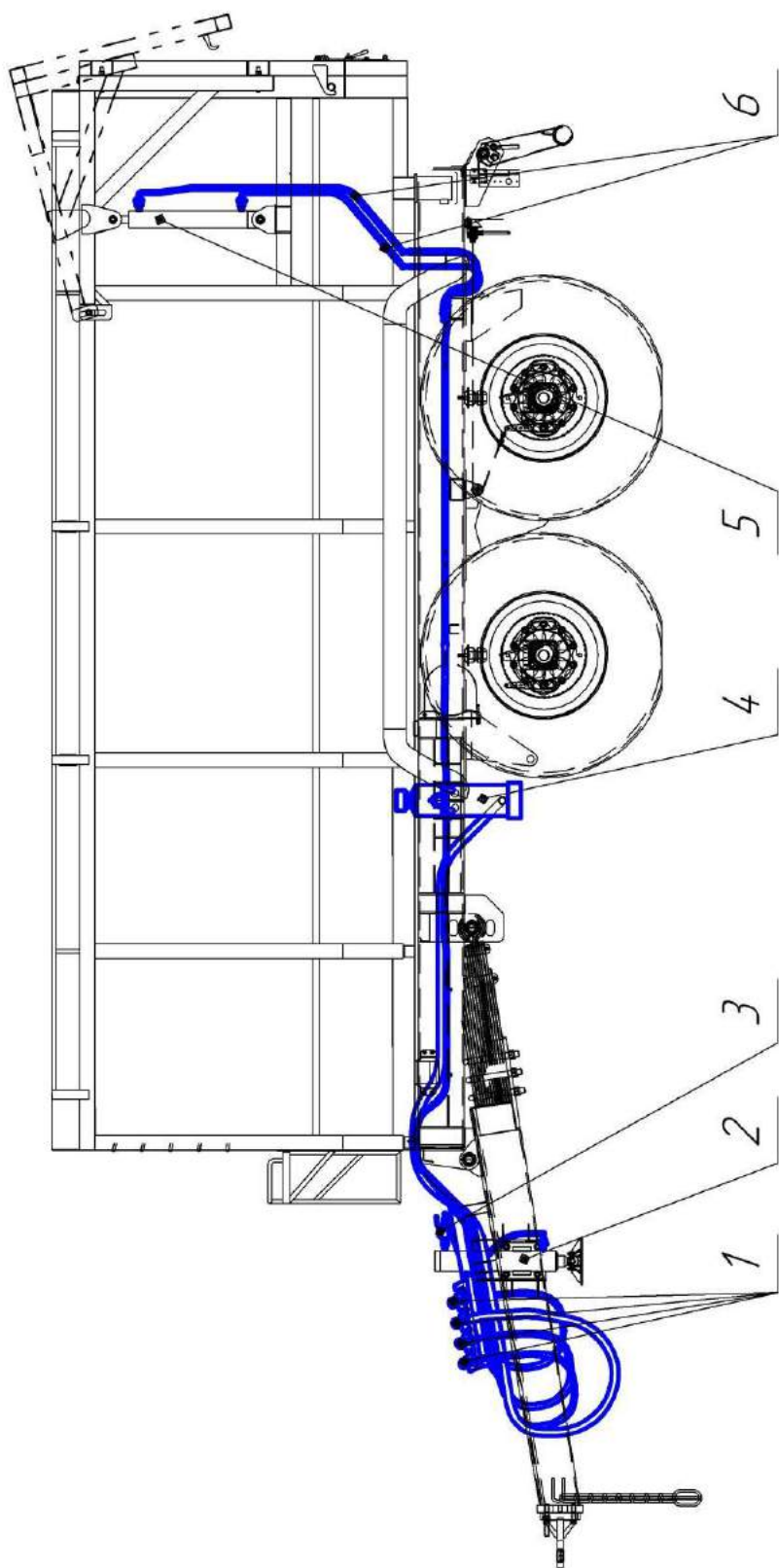

1-штуцер швидкороз'ємний; 2-гідроциліндр упорний; 3-кран кульовий;  
4-гідроциліндр піднімання кузова; 5-гідроциліндр піднімання заднього борта;  
6-рукав високого тиску

Рисунок 8 - Гідрообладнання



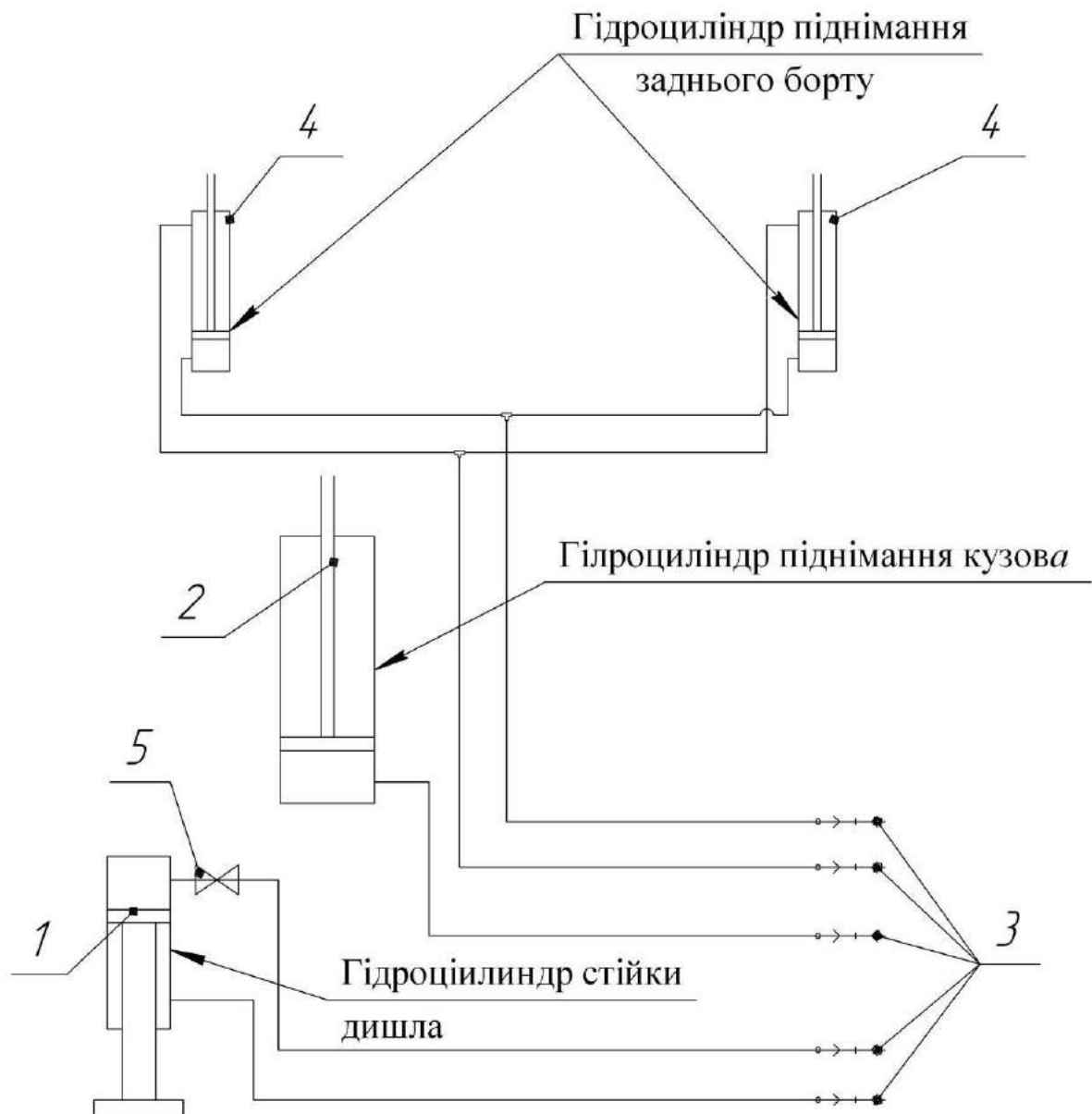

Позначка	Назва	К-ть, шт.	Примітка
1	Гідроциліндр МС 100/63x480-4.08(750)	1	Виріб Гідросила
2	Гідроциліндр 114052	1	Виріб Сауїрова
3	Штуцер швидкоз'ємного з'єднання QCBPCG12MN ("папа", G1/2"-В, 320 bar)	5	Виріб Fer-ro
4	Гідроциліндр МС 80/40x500-3(4).11(800)	2	Виріб Гідросила
5	Кран 2-х ходовий VS20R-06	1	Виріб IMM

Рисунок 8.1 - Гідрообладнання. Схема принципова

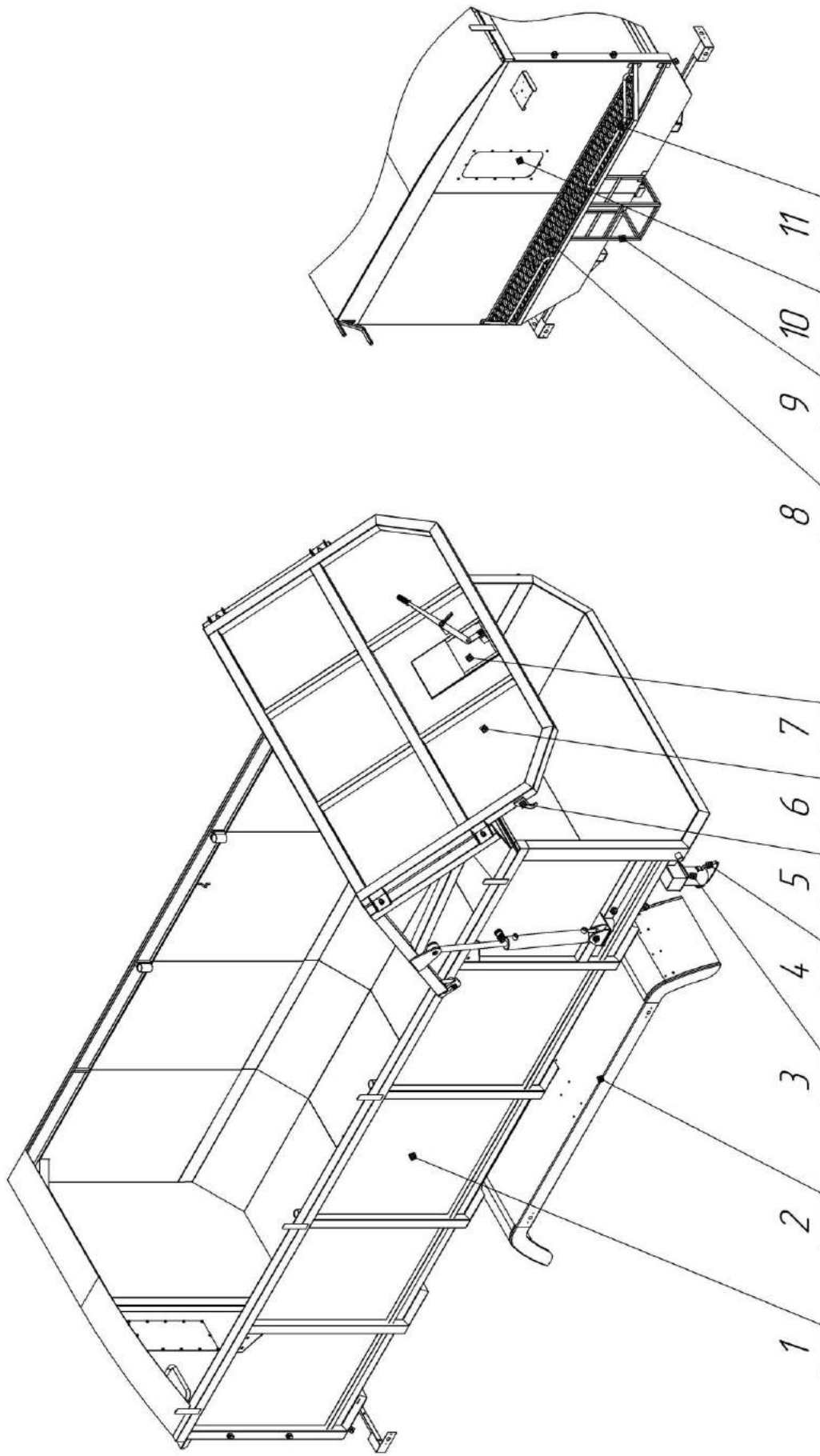

1-кузов; 2-крило; 3-кульова опора кузова; 4-фіксатор; 5-захват; 6-задній борт; 7-шиберна засувка;  
 8-площадка; 9-драбина; 10-оглядове вікно; 11-поручень

Рисунок 9 - Кузов

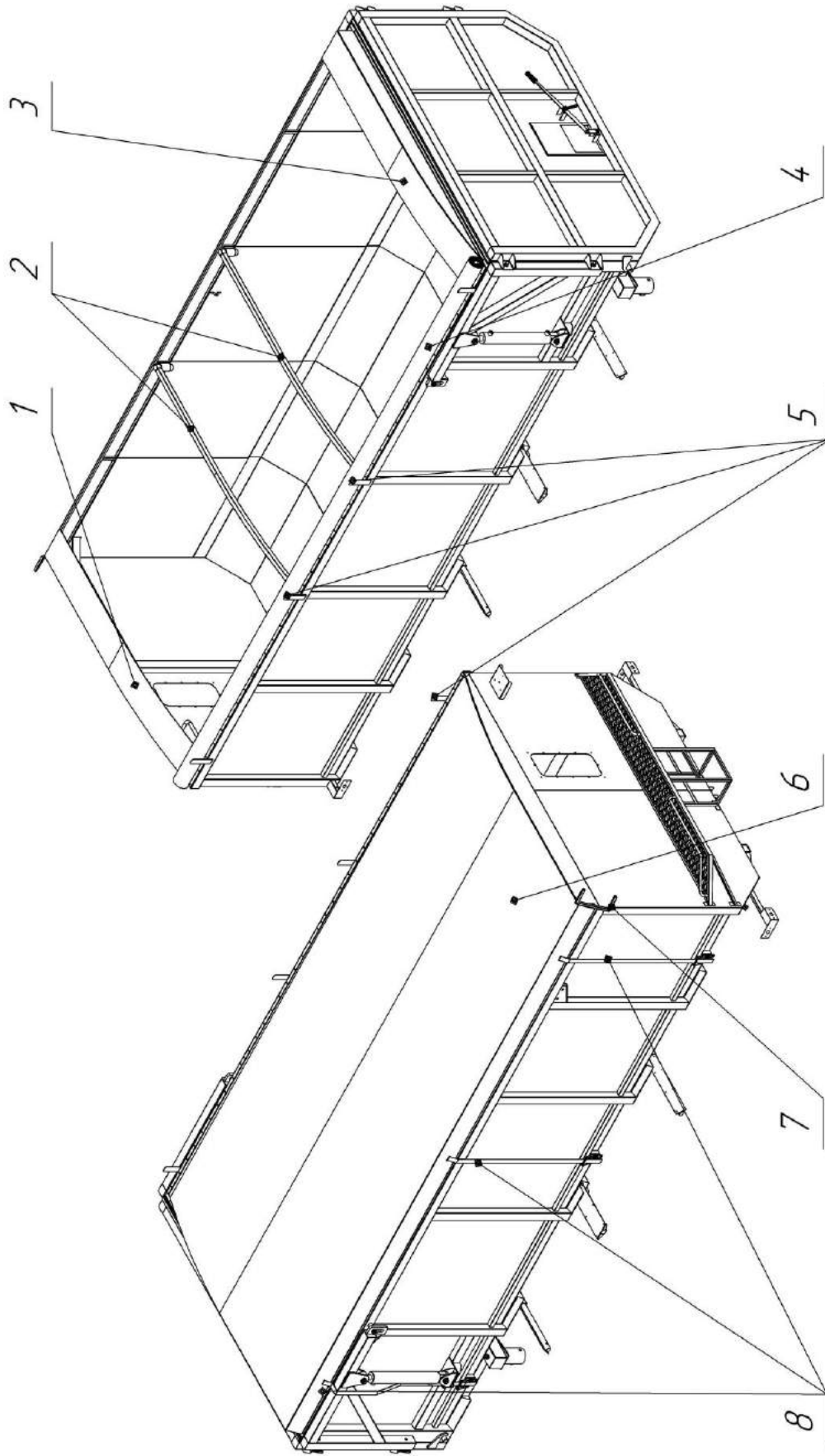

1 -передня напрямлююча; 2-дуги; 3-задня напрямлююча; 4-тент в складеному стані; 5-обмежувач;  
 6-тент в розкладеному стані; 7-ручка; 8-ремені з натяжними механізмами

Рисунок 10 - Тент

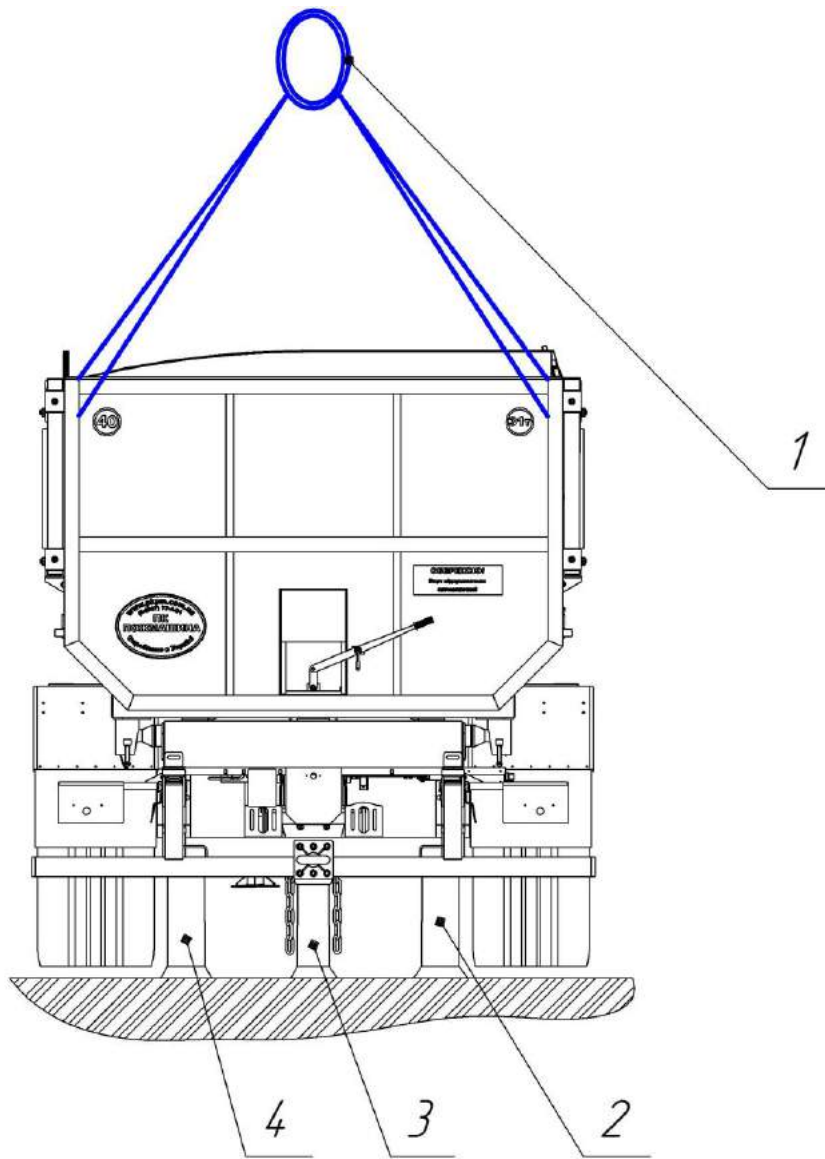

1-місця стропування кузова; 2, 4-опори осі та місця встановлення домкрату для монтажу та демонтажу коліс; 3-опора дишла

Рисунок 11 - Схема стропування та встановлення на збереження НПСТ-24



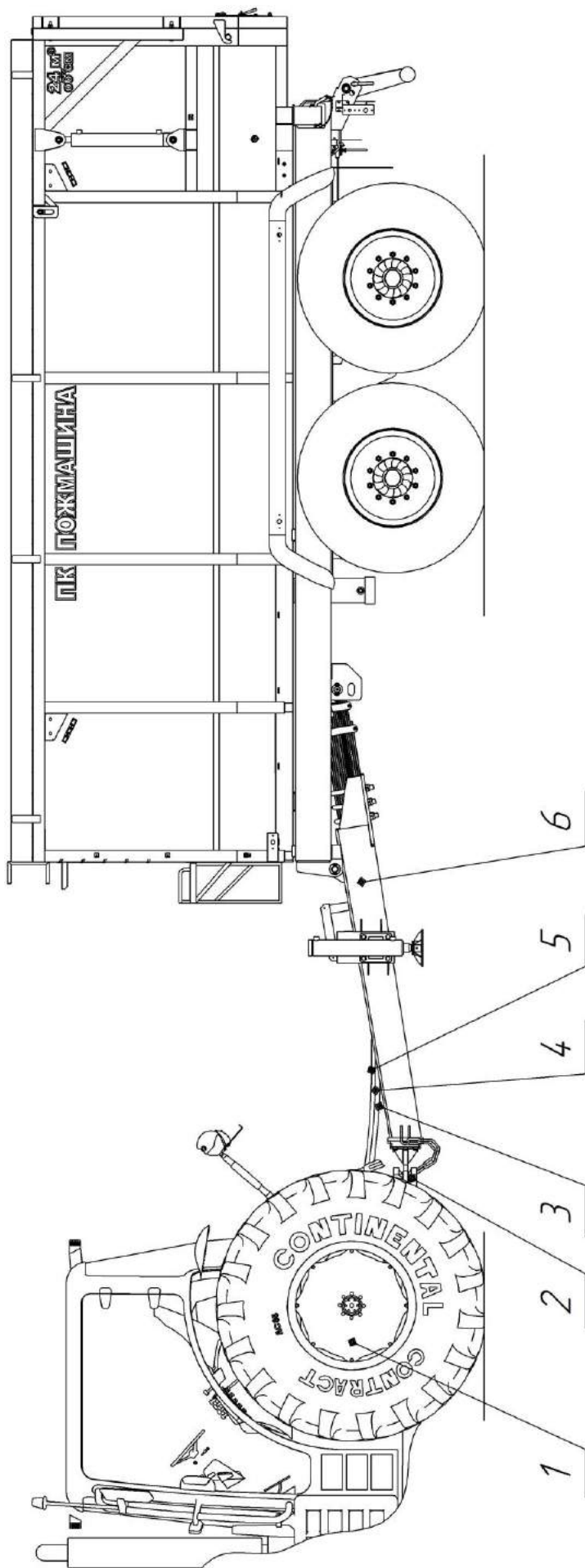

1-трактор; 2-зчпний пристрій трактора; 3-з'єднання гідропривода; 4-з'єднання пневмопривода гальм;  
5-з'єднання електрообладнання; 6-дишло

Рисунок 12 - Схема агрегування НПСТ-24 з трактором

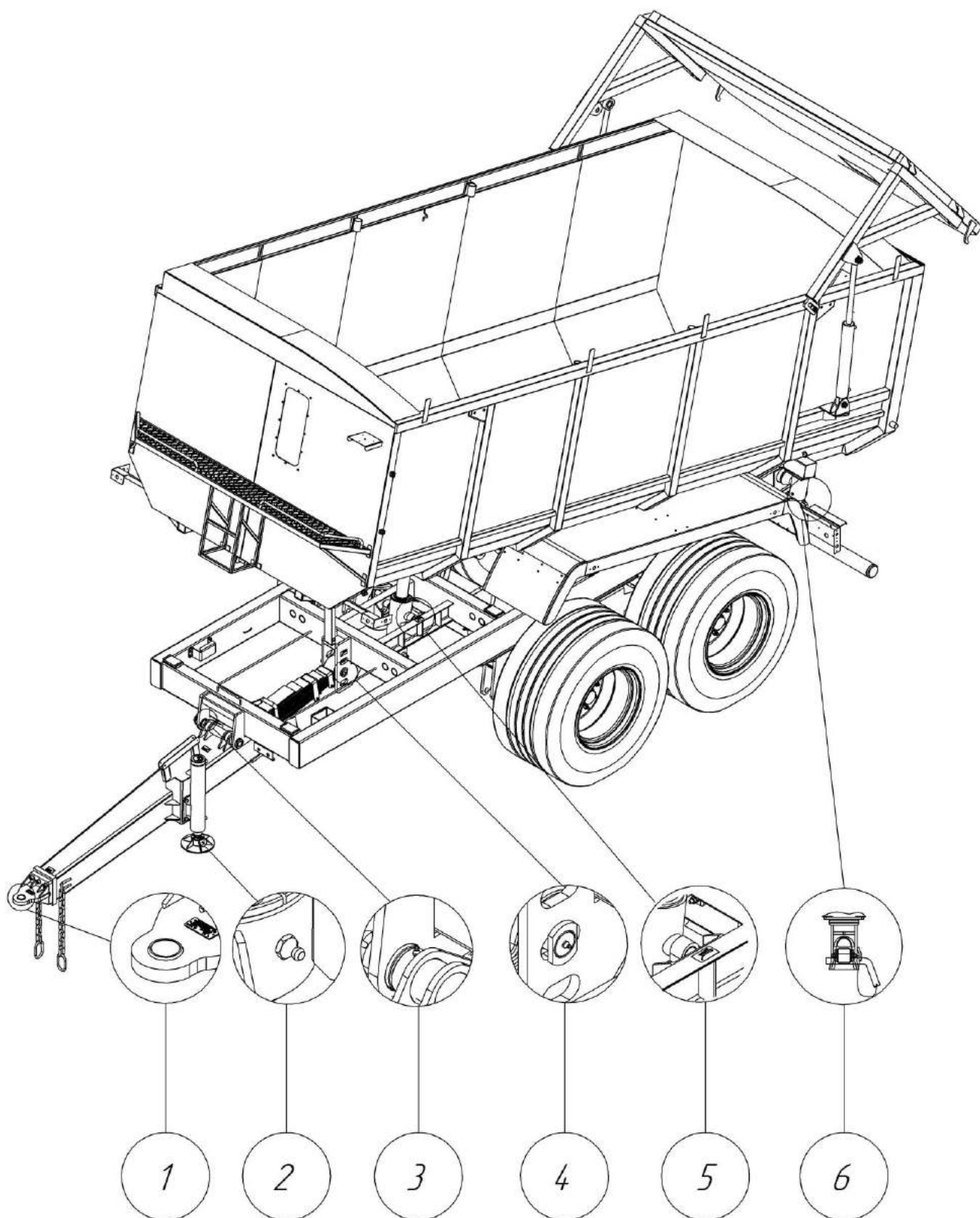

Рисунок 13 - Карта мащення